

CATALOGUE DE PRODUITS

EQUIPEMENTS

de soudage et de coupage

2020

www.oerlikon-welding.com



OERLIKON

GAMME CITOSTEEL S

Puissance et fiabilité



GAMME CITOSTEEL S





























355S, 425S, 505S

- Solution complète pour les utilisateurs **industriels**
- Nouvelle **conception robuste**
- Interface utilisateur innovante avec la technologie **ArcFX™**
- Faible consommation d'énergie conforme aux réglementations de **conception ECO** à venir
- **Cool Arc®26** en option

TABLE DES MATIÈRES

MIG-MAG CONVENTIONNEL	5	OPTIONS D'ÉQUIPEMENT	51
Présentation	6	Refroidisseurs	52
Compact	7	Chariot	53
Séparé	8	Autres accessoires	54
Torches de soudage MIG-MAG et accessoires	9	Galets	57
Accessoires	10	TORCHES MIG-MAG	59
GÉNÉRATEURS MIG-MAG ET MULTI-PROCÉDÉS	11	TORCHES TIG	69
Présentation	12	TORCHES PLASMA	79
Générateurs MIG-MAG	13	MASQUES DE SOUDAGE	85
Générateurs MIG-MAG multiprocédés	16	Présentation	86
Dévidoirs, Torches de soudage et Refroidisseurs	22	EQUIPEMENT DE PROTECTION INDIVIDUELLE	89
Accessoires	23	Gants	90
DÉVIDOIRS SEMI-AUTOMATIQUES	25	Vêtements en cuir	93
Présentation	26	Chaussures	96
Digital	27	ACCESSOIRES DE SOUDAGE	97
Analogique	29	Sprays	98
Accessoires	30	Pincès porte-électrodes	99
GÉNÉRATEURS TIG	31	Électrodes de gougeage	100
Présentation	32	Torches de gougeage	101
Onduleurs TIG DC / monophasé	33	Lattes céramiques	102
Onduleurs TIG DC / triphasé	34		
Onduleurs TIG AC/DC / monophasé	35		
Onduleurs TIG AC/DC / triphasé	35		
Torches TIG	36		
Électrodes tungstène	37		
Accessoires	38		
GÉNÉRATEURS ÉLECTRODES ENROBÉES	39		
Présentation	40		
Conventionnel	41		
Accessoires	46		
COUPE PLASMA	47		
Présentation	48		
Torches plasma et accessoires	50		

SIGNIFICATION DES PICTOGRAMMES

	Courant monophasé		Courant constant (soudage électrode enrobée et TIG)		15-110 Volt DC Tension d'alimentation du dévidoir		Bobine plastique S300		Entraînement par moteur: Diesel
	Courant triphasé		Tension constante (Soudage MIG, Fil fourré et arc submergé)		40 Volt DC Tension d'alimentation du dévidoir		Bobine plastique S200		Compatible groupe électrogène
	Courant monophasé ou triphasé		Courant constant / Tension constante (Soudage multiprocédé)		Entrée 115 volts		Réglages synergiques		Compresseur interne
	Courant de soudage continu		24-42 Volt AC Puissance d'entrée du dévidoir		Entrée 230 volts		Correction du facteur de puissance (PFC)		Utilisation avec câble primaire de grande longueur
	Courant de soudage alternatif et continu		34-44 Volt AC Tension d'alimentation du dévidoir		Technologie Crossline®		Dévidoir 2 galets		Refroidissement par eau
	Fréquence 50/60 Hertz		42 Volt AC Tension d'alimentation du dévidoir		Procédé STT disponible		Dévidoir 4 galets		



MIG-MAG CONVENTIONNEL

PRÉSENTATION

MIG CONVENTIONNEL

MODÈLE	RÉFÉRENCE	ALIMENTATION		SORTIE			PROCÉDÉ			FONCTIONNALITÉS					
		Phasé (50/60 Hertz)	Tension (V)	Intensité nominale (A)	Plage de courant (A)	Nombre de tension plots	Mode / Polarité	MIG	Fill Fourré	Taille maximale de bobine de fil (mm)	Système d'entraînement de fil	Dévidage (m/min)	Synergique	V/A Mètres	Garantie (ans)
MIG-MAG Compact															
CITOSTEP 255C	W000403587	3	230/400	250A35%	25-250	20	CV/DC	•	•	300	2R	1-20	-	KIT	3
CITOSTEP 305C	W000403588	3	230/400	300A/35%	30-300	30	CV/DC	•	•	300	4R	1-20	-	KIT	3
CITOSTEP 355C	W000403589	3	230/400	350A/40%	30-350	30	CV/DC	•	•	300	4R	1-20	•	•	3
MIG-MAG Séparé															
CITOSTEP 355S	W000403592	3	230/400	350A/40%	30-350	30	CV/DC	•	•	-	-	-	•	-	3
CITOSTEP 425S	W000403593	3	230/400	420A/40%	30-420	30	CV/DC	•	•	-	-	-	•	-	3
CITOSTEP 505S	W000404225	3	230/400	500A/40%	30-500	30	CV/DC	•	•	-	-	-	•	-	3

• - seulement avec WF 24S

CITOSTEP 255C, 305C

Puissant, compact, économique.

- Excellentes caractéristiques d'arc et très bon amorçage (stables et dynamiques).
- Sélecteur de tension multipositions pour des réglages plus précis.
- Excellent système de dévidage avec galets de gros diamètre.
- Plateforme équipée de grandes roues, poignée en acier et crochets de levage pour une manœuvrabilité totale.
- Équipement spécialement développé pour s'adapter à toutes les applications.



Procédés

MIG-MAG, Fil Fourré

Applications

- Fabrication générale
- Sites de construction
- Maintenance et réparation
- L'industrie légère

Entrée



Sortie



ÉQUIPEMENTS INCLUS

Châssis équipé de larges roues
Câble d'alimentation (5 m)
Ensemble câble et prise de masse (3 m)
Tuyau gaz (2 m)
Galets pour fil massif 0,8 / 1,0



Produit	Référence	Tension d'alimentation (50-60Hz)	Fusible d'alimentation (A)	Intensité nominale (A)	Système d'entraînement de fil	Poids (kg)	Dimensions H x L x P (mm)	Classe de protection
CITOSTEP 255C	W000403587	230/400V/3Ph	25/16	250A/26,5V/35%	2R	95	810 x 467 x 932	IP23
CITOSTEP 305C	W000403588		32/20	300A/29V/35%, 225A/25,2V/60%	4R	96,5		

CITOSTEP 355C

Haute performance et synergie

- Excellentes caractéristiques d'arc avec mélange Argon/CO₂ ou CO₂ pur.
- Réglages synergiques pour un contrôle plus facile.
- Sélecteur de tension multipositions pour des réglages plus précis.
- Excellent système de dévidage (4 galets) avec galets de gros diamètre et moteur puissant.
- Affichage digital de l'intensité et de la tension.
- Plateforme équipée de grandes roues, poignée en acier et crochets de levage pour une manœuvrabilité totale.



Procédés

MIG-MAG, Fil Fourré

Applications

- Fabrication métallique générale
- Sites de construction
- Maintenance et réparation
- Industrie moyenne

Entrée



Sortie



ÉQUIPEMENTS INCLUS

Châssis équipé de larges roues
Câble d'alimentation (5 m)
Ensemble câble et prise de masse (3 m)
Tuyau gaz (2 m)
Galets pour fil massif 1,0 / 1,2



Produit	Référence	Tension d'alimentation (50-60Hz)	Fusible d'alimentation (A)	Intensité nominale (A)	Synergique	Système d'entraînement de fil	Poids (kg)	Dimensions H x L x P (mm)	Classe de protection
CITOSTEP 355C	W000403589	230/400V/3Ph	40/25	350A/31,5V/40%, 285A/28,2V/60%	•	4R	147	890 x 565 x 1040	IP23

CITOSTEP 355S, 425S, 505S

Puissance, flexibilité

- Excellentes caractéristiques d'arc avec mélange Argon/CO₂ ou CO₂ pur.
- Sélecteur de tension multipositions pour des réglages plus précis.
- Deux selfs pour d'excellentes performances d'arc.
- Réglages synergiques pour un contrôle plus facile avec WF 24S.
- Ampèremètre et voltmètre par affichage digital lumineux avec le WF 24 et le WF 24S.
- Plateforme équipée de grandes roues, poignée en acier et crochets de levage pour une manoeuvrabilité totale.
- Conversion simple de refroidissement à l'eau avec COOLER 25.
- Système de ventilation à la demande (F.A.N.™).



ÉQUIPEMENT INCLUS

- Châssis équipé de larges roues
- Câble d'alimentation (5 m)
- Ensemble câble et prise de masse (3 m)

GARANTIE
3
ANS

Procédés

MIG-MAG, Fil Fourré

Applications

- Fabrication lourde
- Structurel
- Fabrication métallique générale
- Construction navale

Entrée



Sortie



SYN*
SYNERGIE



* avec WF 24S

Produit	Référence	Tension d'alimentation (50-60Hz)	Fusible d'alimentation (A)	Intensité nominale (A)	Synergique	Poids (kg)	Dimensions H x L x P (mm)	Classe de protection
CITOSTEP 355S	W000403592	230/400V/3Ph	40/25	350A/31,5V@40%, 285A/28,2V@60%	•	141	880 x 700 x 1030	IP23
CITOSTEP 425S	W000403593		50/32	420A/35V@40%, 345A/31,5V@60%		151		
CITOSTEP 505S	W000404225		63/40	500A/39V@40%, 400A/34,5V@60%		159,5		

• – seulement avec WF 24S

DÉVIDOIRS COMPATIBLES *

Produit	Référence	CITOSTEP 355	CITOSTEP 425S	CITOSTEP 505S
WF 24	W000403599	•	•	•
WF 24S	W000403600	•	•	•

* voir le chapitre "DÉVIDOIRS SEMI-AUTOMATIQUES" pour plus de détails

Description	CITOSTEP 255C	CITOSTEP 305C	CITOSTEP 305C PRO	CITOSTEP 355C	WF 24	WF 24S
Torche MIG (2,5 m)						
PROMIG NG 141T						
LGS2 150 G						
PROMIG NG 181T						
LGS2 250 G	•					
LGS2 240 G	•					
PROMIG NG 241	•					
LGS2 360 G	•	•	•	•	•	•
PROMIG NG 341	•	•	•	•	•	•
PROMIG NG 441	•	•	•	•	•	•
PROMIG NG 241W					•	•
PROMIG NG 341W					•	•
PROMIG NG 441W					•	•
LGS2 505 W					•	•
PROMIG NG 450W					•	•
PROMIG NG 501W					•	•



	Référence									
	141T	181T	241	341	441	241 W	341 W	441 W	450 W	501 W
3 m	W000275406	W000275408	W000345060	W000345066	W000345072	W000345063	W000345069	W000345075	W000274865	-
4 m	W000275407	W000275419	W000345061	W000345067	W000345073	W000345064	W000345070	W000345076	W000274866	W000274871
5 m	-	W000275420	W000345062	W000345068	W000345074	W000345065	W000345071	W000345077	W000274867	-

	Référence				
	LGS2-150G	LGS2-250G	LGS2-240G	LGS2-360G	LGS2-505W
3 m	W10429-15-3M	W10429-25-3M	W10429-24-3M	W10429-36-3M	W10429-505-3M
4 m	W10429-15-4M	W10429-25-4M	W10429-24-4M	W10429-36-4M	W10429-505-4M
5 m	W10429-15-5M	W10429-25-5M	W10429-24-5M	W10429-36-5M	W10429-505-5M

Choisissez votre torche

Facteur de marche calculé sous CO₂

- Refroidi par air
- Refroidi par eau

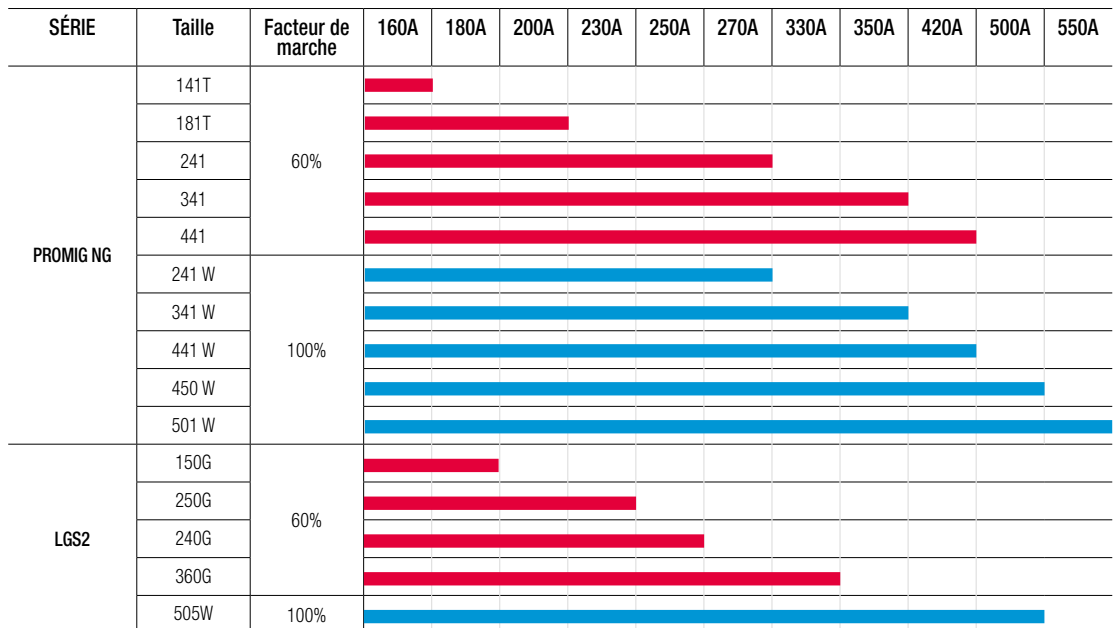

PLUS DE DÉTAILS À LA PAGE 83

ACCESSOIRES

Produit	Référence	CITOSTEP 255C	CITOSTEP 305C	CITOSTEP 355C	CITOSTEP 355S	CITOSTEP 425S	CITOSTEP 505S	WF 24	WF 24S
Refroidisseur par eau COOLER 25	W000403601				•	•	•		
Freezcool 9,6l	W000010167				•	•	•		
Faisceau de câbles de liaison AIR	K10347-PG-xM *				•	•	•	•	•
Faisceau de câbles de liaison EAU	K10347-PGW-xM *				•	•	•	•	•
Kit galets (2R)	KP14016-x *	•	•						
Kit galets (4R)	KP14017-x *		•	•				•	•
Filtre à poussières	K14071-2				•	•	•		
Adaptateur bobine 300 mm (15 kg)	K10158	•	•	•				•	•
Adaptateur bobine 300 mm (15 kg)	K10158-1	•	•	•				•	•
Chariot grandes roues pour conditions sévères	K14032-1							•	•
Kit de mesure Voltmètre/Ampèremètre	K14049-1	•	•						
Kit de Connexion pour rechauffeur de gaz CO ₂	K14009-1	•	•	•	•	•	•		
Kit changement polarité	K14077-1	•	•						

* voir le chapitre "Options" pour plus de détails



COOLER 25
W000403601



FREEZCOOL
W000010167



FAISCEAU DE LIAISON
K10347-PG(W)-XM



KIT GALETS
Ø 37 mm
KP14016-XX
KP14017-XX

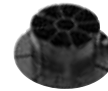

ADAPTATEUR BOBINE
300 mm (15 kg)
K10158



ADAPTATEUR BOBINE
300 mm (15 kg)
K10158-1



**GÉNÉRATEURS MIG-MAG
ET MULTI-PROCÉDÉS**

GÉNÉRATEURS MIG-MAG ET MULTI-PROCÉDÉS

MODÈLE	RÉFÉRENCE	ALIMENTATION		SORTIE			PROCÉDÉS						CARACTÉRISTIQUES					
		Nb de phases (50/60 Hertz)	Tension (V)	Intensité nominale (A)	Gamme de courant (A)	Mode	Polarité	MIG-MAG	Pulsé	FF sous-gaz	FF sans gaz	Electrode Enrobée	CAG (Gougeage)	DC TIG Lift	Nombre de galets	Taille maximale de bobine de fil (mm)	Synergique	Voltmètre/Ampèremètre
Générateurs MIG-MAG																		
CITOSTEEL 255C	W000404105	3	400	250A/60%	10-250	CC/CV	DC	•	•	•	•			4R	300		•	3
CITOSTEEL 325C	W000404106	3	400	320A/40%	10-320	CC/CV	DC	•	•	•	•			4R	300		•	3
CITOSTEEL 255C PRO	W000404107	3	400	250A/60%	10-250	CC/CV	DC	•	•	•	•			4R	300	•	•	3
CITOSTEEL 325C PRO	W000404108	3	400	320A/40%	10-320	CC/CV	DC	•	•	•	•			4R	300	•	•	3
CITOSTEEL 385C PRO	W000404219	3	400	380A/40%	10-380	CC/CV	DC	•	•	•	•			4R	300	•	•	3
CITOSTEEL 455C PRO	W000404220	3	400	450A/80%	10-450	CC/CV	DC	•	•	•	•	•		4R	300	•	•	3
CITOSTEEL 355S	W000404457	3	400	350A/50%	20-350	CC/CV	DC	•	•	•	•	•				•		3
CITOSTEEL 425S	W000404458	3	400	420A/100%	20-420	CC/CV	DC	•	•	•	•	•				•		3
CITOSTEEL 505S	W000404459	3	400	500A/60%	20-500	CC/CV	DC	•	•	•	•	•				•		3
Onduleur multi-procédés																		
CITOMIG 185MP	W000403579	1	230	200A/25%	20-200	CC/CV	DC	•	•	•	•		•	2R	200			2
CITOMIG 210MP	W000403578	1	115/230	200A/25%	20-200	CC/CV	DC	•	•	•	•		•	2R	200	•	•	2
CITOPULS III 320C	W000385051	3	400	320A/40%	15-320	CC/CV	DC	•	•	•	•	•		4R	300	•	•	3
CITOPULS III 420	W000383663	3	400	420A/60%	15-420	CC/CV	DC	•	•	•	•	•				•	•	3
CITOPULS III 520	W000383664	3	400	500A/60%	15-500	CC/CV	DC	•	•	•	•	•				•	•	3

GÉNÉRATEURS TECHNOLOGIE AVANCÉE

MODÈLE	RÉFÉRENCE	ALIMENTATION		SORTIE			PROCÉDÉS						CARACTÉRISTIQUES					
		Nb de phases (50/60 Hertz)	Tension (V)	Intensité nominale	Gamme de courant (A)	Mode	Polarité	MIG-MAG	Pulsé	FF sous-gaz	FF sans gaz	Electrode Enrobée	GOUGEAGE	DC TIG Lift	Dévidoir	Taille maximale de bobine de fil (mm)	Synergique	Voltmètre/Ampèremètre
GÉNÉRATEURS TECHNOLOGIE AVANCÉE																		
CITOWAVE III 420	W000384991	3	400	420A/60%	15-420	CC/CV	•	•	•	•	•	•	•	4R	300	•	•	3
CITOWAVE III 520	W000384992	3	400	500A/60%	15-500	CC/CV	•	•	•	•	•	•	•	4R	300	•	•	3

CITOSTEEL 255C & 325C

Générateurs de soudage MIG-MAG prêts pour le futur

- Amorçage de l'arc instantané et répétitif à volonté procurant une stabilisation immédiate du courant de soudage
- Procédé MIG-MAG et électrode enrobée.
- Interface innovante et intuitive : navigation simple, réglage rapide et sélection aisée des procédés.
- Dévidage parfait : positionnement optimisé du fil, quatre galets entraînés et fenêtre d'inspection.
- Conçu par des soudeurs pour les soudeurs : une manipulation parfaite, une communication innovante et facile.
- Conçus pour une utilisation en environnements difficiles: testés sous des conditions environnementales extrêmes (TRUE HD) pour vous garantir une fiabilité à toute épreuve.

ÉQUIPEMENTS INCLUS

Câble d'alimentation (5 m)
Câble de masse (3 m)
Tuyau gaz (2 m)
Galets 1,0 / 1,2 pour fil plein
Clé USB avec le manuel de l'opérateur



GARANTIE
3
ANS

Procédés

MIG-MAG, Fil Fourré,
Électrode enrobée

Applications

- Fabrication générale
- Sites de construction
- Maintenance et réparation
- Industrie légère

Entrée



Sortie

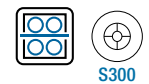

Produit	Référence	Alimentation (V)	Fusible d'alimentation (A)	Intensité nominale (A)	Gamme de courant (A)	Type dévidage de fil/Gamme de vitesse (m/min)	Poids (kg)	Dimensions H x L x P (mm)	Classe de protection
CITOSTEEL 255C	W000404105	400V 3Ph ±15% 50/60 Hz	16A	250A@60%, 195A@100%	10-250	4R / 1-20	67	870 x 540 x 900	IP23
CITOSTEEL 325C	W000404106		20A	320A@40%, 250A@60%, 195A@100%	10-320				

CITOSTEEL 255C & 325C PRO

Générateurs de soudage MIG-MAG prêts pour le futur

- Amorçage de l'arc instantané et répétitif à volonté procurant une stabilisation immédiate du courant de soudage
- Procédé MIG-MAG et électrode enrobée.
- Interface innovante et intuitive depuis l'écran TFT couleur avec choix des paramètres par validation des pictogrammes.
- MIG synergique et manuel complet, réglages automatiques, fonctions réglables, mémoire, écran couleur TFT 7", connectivité USB.
- Dévidage parfait : positionnement optimisé du fil, quatre galets entraînés et fenêtre d'inspection.
- Conçu par des soudeurs pour les soudeurs : une manipulation parfaite, une communication innovante et facile.
- Conçus pour une utilisation en environnements difficiles: testés sous des conditions environnementales extrêmes (TRUE HD) pour vous garantir une fiabilité à toute épreuve.

ÉQUIPEMENTS INCLUS

Câble d'alimentation (5 m)
Câble de masse (3 m)
Tuyau gaz (2 m)
Galets 1,0 / 1,2 pour fil plein
Clé USB avec le manuel de l'opérateur



GARANTIE
3
ANS

Procédés

MIG-MAG, Fil Fourré,
Électrode enrobée

Applications

- Fabrication générale
- Sites de construction
- Maintenance et réparation
- Industrie légère

Entrée



Sortie



Produit	Référence	Alimentation (V)	Fusible d'alimentation (A)	Intensité nominale (A)	Gamme de courant (A)	Type dévidage de fil/Gamme de vitesse (m/min)	Poids (kg)	Dimensions H x L x P (mm)	Classe de protection
CITOSTEEL 255C PRO	W000404107	400V 3Ph ±15% 50/60 Hz	16A	250A@60%, 195A@100%	10-250	4R / 1-20	67	870 x 540 x 900	IP23
CITOSTEEL 325C PRO	W000404108		20A	320A@40%, 250A@60%, 195A@100%	10-320				

CITOSTEEL 385C PRO & 455C PRO

Générateurs de soudage MIG-MAG prêts pour le futur.

- Amorçage de l'arc instantané et répétitif à volonté procurant une stabilisation immédiate du courant de soudage.
- Procédé MIG-MAG et électrode enrobée.
- Interface innovante et intuitive depuis l'écran TFT couleur avec choix des paramètres par validation des pictogrammes.
- MIG synergique et manuel complet, réglages automatiques, fonctions réglables, mémoire, écran couleur TFT 7', connectivité USB.
- Dévidage parfait : positionnement optimisé du fil, quatre galets entraînés et fenêtre d'inspection.
- Version eau : prêt à recevoir le refroidisseur COOL ARC® 26.
- Conçu par des soudeurs pour les soudeurs : une manipulation parfaite, une communication innovante et facile.
- Conçus pour une utilisation en environnements difficiles: testés sous des conditions environnementales extrêmes (TRUE HD) pour vous garantir une fiabilité à toute épreuve.



GARANTIE
3
ANS

Procédés

MIG, Fil Fourré, Électrode enrobée, Gougeage (Uniquement 455C)

Applications

- Fabrication générale
- Sites de construction
- Maintenance et réparation
- Industrie moyenne

Entrée



Sortie



ÉQUIPEMENTS INCLUS

Câble d'alimentation (5 m)
Câble de masse (3 m)
Tuyau gaz (2 m)
Galets 1,0 / 1,2 pour fil plein
Clé USB avec le manuel de l'opérateur

Produit	Référence	Alimentation (V)	Fusible d'alimentation (A)	Intensité nominale (A)	Gamme de courant (A)	Type dévidage de fil/ Gamme de vitesse (m/min)	Poids (kg)	Dimensions H x L x P (mm)	Classe de protection
CITOSTEEL 385C PRO	W000404219	400V 3Ph ±15% 50/60 Hz	25A	380A@40%, 320A@60%, 240A@100%	10-380	4R / 1-20	69,2	870 x 560 x 900	IP23
CITOSTEEL 455C PRO	W000404220		32A	450A@80%, 420A@100%	10-450		80,4		

NOUVEAU

CITOSTEEL 355S, 425S & 505S

Fiabilité industrielle, machine à rendement élevé.

- Performances optimales de soudage en procédés CV MIG/MAG et Électrode enrobée.
- Conçus pour une utilisation en environnements difficiles.
- Capacité synergique (avec WF 56D).
- Ergonomie optimisée, fiabilité Lincoln (True HD).
- Version refroidie par eau (COOL ARC® 26 en option).

ÉQUIPEMENTS INCLUS

Câble d'alimentation (5 m)
Ensemble câble et prise de masse (3 m)
Tuyau gaz (2 m)
Chaîne
Clé USB avec le manuel de l'opérateur



GARANTIE
3
ANS

Procédés

MIG-MAG, Fil Fourré, Électrode enrobée, Gougeage

Applications

- Fabrication lourde
- Structurel
- Fabrication générale
- Construction navale

Entrée



Sortie



Produit	Référence	Alimentation (V)	Fusible d'alimentation (A)	Intensité nominale (A)	Gamme de courant (A)	Efficacité	Consommation à vide	Poids (kg)	Dimensions H x L x P (mm)	Classe de protection
CITOSTEEL 355S	W000404457	400V 3Ph ±15% 50/60 Hz	25A	350A@50%, 300A@100%	20-350	> 85%	< 35W	68	932 x 560 x 925	IP23
CITOSTEEL 425S	W000404458		32A	420A@100%	20-420			78		
CITOSTEEL 505S	W000404459		32A	500A@60%, 420A@100%	20-500			79		

DÉVIDOIRS COMPATIBLES *

Produit	Référence	CITOSTEEL 355S	CITOSTEEL 425S	CITOSTEEL 505S
WF 52D	W000404460	•	•	•
WF 56D	W000404461	•	•	•

* voir le chapitre "DÉVIDOIRS SEMI-AUTOMATIQUES" pour plus de détails

LA FIABILITÉ LINCOLN, L'ERGONOMIE OPTIMISÉE



Repose-torche:
toujours sous la
main, prêt à être
utilisé

**Crochet de levage
pour ponts roulants**
Pour une utilisation en
hauteur ou suspendue
Pour un transport sûr
et facile



Capot de protection
sécurise le panneau de
contrôle

Une navigation simple
même en ayant ses
gants de soudage



**Dispositif de retenue
renforcée des câbles**
(en option)



**Raccordement du
faisceau en face avant
(en standard) et à l'arrière
(avec kit optionnel).**
Les attaches de fixation
de chaque extrémité du
faisceau soulagent les
efforts de traction.



**Butoirs en caoutchouc
pour protéger les pieds**

**Accès complet pour
l'installation de la
bobine de fil**
Dévidage parfait avec
4 galets et éclairage
LED interne.



**Fenêtre
d'inspection**

Cool Arc® 26
(option)



**Chariot robuste avec
grandes roues**

Construction métallique solide
et stable.

CITOMIG 185MP & 210MP

Multitâches et faciles à déplacer

- Conception innovante, robuste, compacte, portable et légère, prête à être utilisée partout.
- Multitâches : CITOMIG 185MP: CV MIG, FF, Électrode enrobée \ CITOMIG 210MP: CV MIG, CV Synergique, FF, Électrode enrobée, TIG Lift.
- Correcteur de Facteur de Puissance (PFC) : plus de puissance de soudage, d'économie d'énergie et de coûts.
- Écran convivial : Panneau de contrôle avec icônes graphiques (Citomig 185MP)* Ecran avec Interface TFT (Citomig 210MP).
- Optimisé pour le soudage de l'acier, de l'inox et de l'aluminium (bobine Ø200 mm)

ÉQUIPEMENTS INCLUS

Câble d'alimentation (2,2 m)
Câble de masse (3 m)
Tuyau gaz (2 m)
Galets (0,8-1,0 mm)



GARANTIE
2
ANS

Procédés

Électrode enrobée, Fil Fourré, Lift TIG (210MP), MIG-MAG

Applications

- Petits ateliers
- Construction légère en acier
- Réparations générales
- Ateliers de maintenance

Entrée

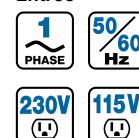

* seulement Citomig

210MP

Sortie



Produit	Référence	Alimentation (V)	Fusible d'alimentation (A)	Intensité nominale (A)	Gamme de courant (A)	Type dévidage de fil/Gamme de vitesse (m/min)	Poids (kg)	Dimensions H x L x P (mm)	Classe de protection
CITOMIG 185MP	W000403579	230V/1Ph 50/60 Hz	16A (25A)	200/24V/25%	20-200	2R / 1,5-15	17,3	396 x 246 x 527	IP23
CITOMIG 210MP	W000403578	115/230V/1Ph 50/60 Hz							

CITOPULS III 320C

Onduleur industriel robuste et fiable, multi-processus, compact, avec mode Pulse.

- Sélection aisée du procédé et des réglages.
- Avancée technologique: 100 programmes utilisables avec la gâchette, séquenceur de cycle de soudage.
- Conçus pour une utilisation en environnements difficiles: testés sous des conditions environnementales extrêmes (TRUE HD) pour vous garantir une fiabilité à toute épreuve.
- Modes synergiques – plus de 100 programmes synergiques disponibles pour un contrôle précis des paramètres.
- Concept modulaire pour répondre à toutes les exigences de l'utilisateur.
- Également disponible en version avec torche refroidie par eau.

ÉQUIPEMENTS INCLUS

Câble d'alimentation (5 m)
Câble et pince de masse (5 m)
Tuyau gaz (2 m)
Adaptateur de bobine de fil (300 mm)



GARANTIE
3
ANS

Procédés

MIG-MAG, Fil fourré, Électrode Enrobée

Applications

- Construction métallique (sur site et en atelier)
- * Service maintenance et réparation *
Construction de structures en l'aluminium

Entrée



Sortie



Produit	Référence	Alimentation (V)	Fusible d'alimentation (A)	Intensité nominale (A)	Gamme de courant (A)	Système d'alimentation en fil	Vitesse dévidage fil (m/min)	Poids (kg)	Dimensions H x L x P (mm)	Classe de protection
CITOPULS III 320C	W000385051	400V 3Ph ±20% 50/60 Hz	20A	400/34V/80%	15-320	4 galets / 37 mm	1,5-22	37	743 x 335 x 534	IP23

CITOPULS III 420 ET 520

Soudage de qualité supérieure avec des processus et des fonctionnalités avancées.

- Nouvelle génération d'onduleurs offrant 30% de consommation primaire en moins par rapport aux équipements conventionnels.
- Sélection aisée du procédé et des réglages.
- En mode synergique plus de 100 synergies disponibles.
- Installation puissante jusqu'à 500 A à 60%.
- Interface automatique A1 pour automatisation simple. Ce niveau de synchronisation ne nécessite pas de carte supplémentaire, pour une automatisation plus simple.
- CITOPULS III peut mémoriser jusqu'à 100 programmes de soudage (avec dévidoir expert DMU P500 ou commande à distance avancée RC JOB).
- Appel des programmes à la gâchette.

ÉQUIPEMENTS INCLUS

Câble d'alimentation (5 m)

Câble et pince de masse (5 m)



GARANTIE
3
ANS

Procédés

Procédé MIG-MAG, MIG-MAG Pulsé, Transfert d'arc spécial, Brasage MIG, Electrode Enrobée, Gougeage (électrode jusqu'à 6,3 mm de diamètre)

Applications

- Fabrication lourde
- Structurel
- Fabrication générale
- Construction navale

Entrée



Sortie



Produit	Référence	Alimentation (V)	Fusible d'alimentation (A)	Intensité nominale (A)	Gamme de courant (A)	Poids (kg)	Dimensions H x L x P (mm)	Classe de protection
CITOPULS III 420	W000383663	400V 3Ph 50/60 Hz ±20%	25A	420A/60%	15-420	34	525 x 295 x 720	IP23
CITOPULS III 520	W000383664		32A	500A/60%	15-500	40		

DÉVIDOIRS COMPATIBLES *

Produit	Référence	CITOPULS III 420	CITOPULS III 520
DMU P400	W000275265	•	•
DMU P500	W000275915	•	•

* voir le chapitre "DÉVIDOIRS SEMI-AUTOMATIQUES" pour plus de détails

CITOWAVE III 420 ET 520

- Des performances exceptionnelles en soudage.
- Une technologie à votre service.
- Une productivité garantie.
- Une expérience du futur.
- Optez pour le très haut de gamme.
- Une automatisation facilitée.



GARANTIE
3
ANS

Procédés

MIG/MAG (fils massifs et fils fourrés; Aciers carbone (C-Mn), Aciers inoxydables Aluminium; Inconel, Duplex & fils spéciaux; Fils CuAl et CuSi Ø 0,6-1,6 mm), Electrodes Enrobées, TIG Lift (par l'appel gâchette de la torche), Gougeage: électrode jusqu'à 8 mm

Produit	Référence	Alimentation (V)	Intensité nominale (A)	Gamme de courant (A)	Poids (kg)	Dimensions H x L x P (mm)	Classe de protection
CITOWAVE III 420	W000384991	400V ±20%	420A/60%	15-420	34	521 x 273 x 738	IP23
CITOWAVE III 520	W000384992		500A/60%	15-500	40		

DÉVIDOIRS COMPATIBLES *

Produit	Référence	CITOWAVE III 420	CITOWAVE III 520
DMU W500	W000371926	•	•

* voir le chapitre "DÉVIDOIRS SEMI-AUTOMATIQUES" pour plus de détails

CITOWAVE III: VIVRE L'AVENIR



CONNECTIVITÉ ET TRAÇABILITÉ

OERLIKON entend être un acteur majeur de la révolution numérique qui a lieu dans l'industrie. Avec CITOWAVE III, un nouveau palier est atteint :

Connectivité maximale

- Compatibilité USB 2.0 / Ethernet.
- Communication en réseau (Wifi en option).
- Gestion du numéro de série avec un scanner de code à barres. Contrôle à distance complet via l'application VNC.
- Importation / Exportation de programmes et de courbes synergiques personnalisées d'une machine à l'autre.

Précision digitale

Complètement numérique, ce nouveau générateur propose plus de 200 courbes synergiques développées par nos ingénieurs pour vous garantir un soudage hors du commun pour une large gamme de combinaisons de matériaux, diamètres et nuances de fils et gaz.

Entièrement personnalisable

Et si cela ne vous suffit toujours pas, **CITOWAVE III** intègre un mode de création de synergies vous guidant pour réaliser vous-même jusqu'à 50 synergies (mélange gazeux particulier, matière spéciale...). Une seule limite : votre imagination...



Consommation en mode veille

CITOWAVE III 420	35 W
CITOWAVE III 520	38 W



Grâce à sa faible consommation électrique, vous pouvez gagner jusqu'à **30%** sur votre facture d'électricité.



UNE TECHNOLOGIE À VOTRE SERVICE

CITOWAVE III vous propose toute une gamme de procédés pour toutes vos applications.

Aciers au carbone et aciers inoxydables

Speed Short Arc – SSA

Un régime court-circuit semi contrôlé qui permet de repousser le comportement globulaire de l'arc à des vitesses de fil généralement possible qu'en mode pulsé:

- Vitesse d'avance supérieure d'environ 20% par rapport à un régime court-circuit standard.
- Une maniabilité de l'arc largement accrue et une meilleure tolérance aux instabilités de la main du soudeur.
- Une énergie de soudage plus faible et par conséquent moins de déformation.

Pure Controlled Metal – PCM

Un régime court-circuit entièrement contrôlé pour un soudage propre :

- Un taux de projection très faible proche de zéro selon les applications.
- Une capacité à remplir les jeux entre pièces même importantes.
- Qualités de cordons inégalés sur acier galvanisés en offrant une excellente compacité.



Tous matériaux

Pulsé

Un régime pulsé universel permettant le soudage de tous les matériaux :
Maniable en toute position, peu de projections

Soft Silence Pulse – SSP

Le must pour le soudage des aciers inoxydables...

- Un bien meilleur mouillage qu'en pulsé standard.
- Un phénomène de morsure quasi inexistant.
- Environ 50% de réduction du bruit de l'arc (cas de soudage en milieu confiné).

Advanced SeQuencer – ASQ

En alternant des régimes différents (ex: lisse / pulsé) associés à des vitesses de fils différents, les possibilités ne sont pas nombreuses... elles sont illimitées :

- Cordons d'aspect TIG avec une productivité 5 fois supérieure en moyenne.
- Soudage en trace directe des verticales montantes même avec des fils massifs.
- Une limitation de l'énergie de soudage, moins de parachèvement, moins de déformation.



Aciers au carbone

High Penetration Speed – HPS

Un régime de type spray mais avec un cône d'arc concentré offrant une puissance de pénétration plus importante :

- Peu ou pas de préparation des pièces sur les épaisseurs jusqu'à 8 mm.
- Phénomène de caniveaux quasi inexistant.
- Élimination des problèmes de collage des soudures en fond de chanfrein.



Aluminium et alliages légers

Spray Modal – SM

Le Spray modal repose sur le principe de la modulation de fréquence à très faible valeur. C'est la solution contre les problèmes de porosités...

- Réduction ou élimination des porosités.
- Productivité supérieure d'environ 20%.
- Pour application manuelle et automatique.



SWAN

Supervising Welding Administrator Network

SWAN est le logiciel de traçabilité des paramètres de soudage tels que :

- Intensité de soudage.
- Tension de soudage.
- Vitesse fil.
- Consommation électrique du moteur de dévidage.
- Apport de chaleur.
- Programmes.



Directement exportables via Ethernet ou sur clé USB, les rapports de SWAN indiquent la date, l'heure et l'utilisateur connecté pendant le soudage.



Demandez la brochure.

Demandez une démo live.



SWAN CLOUD

Numérisez votre activité soudage...

Logiciel de gestion complète de l'activité soudage

- Gestion des QMOS et DMOS.
- Gestion des certifications soudeurs et consommables.
- Outil de représentation de pièce avec assignation des soudures embarquées.
- Gestion du Contrôle des soudures.
- Gestion de la calibration des machines.
- Et bien plus encore...

Editez votre cahier de soudage en un click !



Gestion des programmes

CITOWAVE III peut mémoriser jusqu'à 100 programmes de soudage afin d'assurer une reproductibilité parfaite de vos soudures. Pour les pièces complexes, les programmes nécessaires peuvent être rassemblés dans une liste pour être ensuite chaînés. Le passage d'un programme à l'autre se fait facilement et rapidement par l'appel gâchette de la torche sans pour cela devoir arrêter l'opération de soudage.



Le concept modulaire CITOWAVE III permet de bâtir, quelle que soit l'utilisation envisagée, la configuration la mieux adaptée. Que ce soit en construction navale, en chaudronnerie, en construction ferroviaire ou automobile ou pour tous types de travaux d'assemblages courants.

Générateurs



2016-399

420 A @ 60 %	CITOWAVE III 420	W000384991
500 A @ 60 %	CITOWAVE III 520	W000384992

Groupe de refroidissement



2010-464-1

COOLER III	W000273516
Module de sécurité COOLER II	W000376539

Chariot chantier



2011-377

Chariot chantier	W000372274
------------------	------------

Commande à distance



2013-452

RC JOB II (10 m)	W000371925
------------------	------------

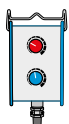

RC SIMPLE (10 m)	W000275904
------------------	------------

Dévidoirs



2016-404

DMU W500	W000371926
----------	------------

- 99 programmes
- possibilité de blocage des paramètres
- affichage digital

Chariot pour installation



2015-030

CHARIOT MODULAIRE	W000383000
-------------------	------------

Support

pour suspendre le dévidoir en position verticale



W000377985

Chariot pour dévidoir



2010-462

CHARIOT POUR DÉVIDOIR	W000275908
-----------------------	------------

Option carte électronique Push-pull II



2011-113

Push-pull II	W000275907
--------------	------------

Permet de connecter un pistolet ou une troche Push-Pull

Faisceaux

Longueur	AIR	Répartiteur	
		Standard	Aluminium
2 m	W000275894	W000275898	W000371044
5 m	W000275895	W000275899	W000371045
10 m	W000275896	W000275900	W000371175
15 m	W000275897	W000275901	W000371174
25 m	W000276901	W000276902	W000371239
30 m	W000371246	-	-
40 m	W000371245	-	-
50 m	W000371244	-	-



Filter anti-poussière

pour protection du générateur

W000373703



2011-458

Connecteur

W000379466



Débitmètre

pour mesurer le débit de gaz

Débitmètre	W000275905
------------	------------



Kit soudage aluminium

ALUKIT DVU 1,0 -1,2	W000277622
ALUKIT DVU 1,2-1,6	W000277623

Un kit de guide-fils et de galets pour un soudage aluminium parfait.

Produit	Référence	CITOSTEEL 355S	CITOSTEEL 425S	CITOSTEEL 505S	CITOPULS III 420	CITOPULS III 520	CITOWAVE III 420	CITOWAVE III 520
DMU P400	W000275265				•	•		
DMU P500	W000275915				•	•		
DMU W500	W000371926						•	•
WF 52D	W000404460	•	•	•				
WF 56D	W000404461	•	•	•				



PROMIG NG 181 T



LGS2 150G



PROMIG NG 341



LGS2 360G



PROMIG NG 450W



LGS2 505W



Voir page 11

PLUS DE DÉTAILS À LA PAGE 83

Produit	Référence	CITOMIG 185MP	CITOMIG 210MP	CITOSTEEL 255C	CITOSTEEL 325C	CITOSTEEL 255C PRO	CITOSTEEL 325C PRO	CITOSTEEL 385C PRO	CITOSTEEL 455C PRO	CITOSTEEL 355S	CITOSTEEL 425S	CITOSTEEL 505S	CITOPULS III 320C	CITOPULS III 420 / 520	CITOWAVE III 420 / 520
GROUPE DE REFROIDISSEMENT															
COOLARC® 26	K14182-1								•	•	•	•			
COOLER III PW COMPACT	W000404340												•		
COOLER III PW	W000273516													•	•
Freezcool – liquide de refroidissement pour torches (9,6 l)	W000010167								•	•	•	•	•	•	•



COOLER III PW
COMPACT
W000404340

COOLER III PW
W000273516

COOL ARC® 26
K14182-1

FREEZCOOL
W000010167

Produit	Référence	CITOMIG 185MP	CITOMIG 210MP	CITOSTEEL 255C	CITOSTEEL 325C	CITOSTEEL 255C PRO	CITOSTEEL 325C PRO	CITOSTEEL 385C PRO	CITOSTEEL 455C PRO	CITOSTEEL 355S	CITOSTEEL 425S	CITOSTEEL 505S	CITOPULS III 320C	CITOPULS III 420 / 520	CITOWAVE III 420 / 520
---------	-----------	---------------	---------------	----------------	----------------	--------------------	--------------------	--------------------	--------------------	----------------	----------------	----------------	-------------------	------------------------	------------------------

CHARIOTS

Chariot 2 roues	W000375730														
Chariot modulaire	W000383000														

GALETS

Kit galet (1pcs / diamètre 37 mm)	KP14016-xx	•	•												
Kit galet (2pcs / diamètre 37 mm)	KP14017-xx														
Kit galet (4pcs / diamètre 37 mm)	KP14150-xx			•	•	•	•	•	•						
Kit soudage aluminium 1,0-1,2	W000277622													•	
Kit soudage aluminium 1,2-1,6	W000277623													•	

CÂBLES

Câble d'interconnexion Refroidi par air	W00027xxxx														•	•
Câble d'interconnexion Refroidi à l'eau standard	W00027xxxx														•	•
Câble d'interconnexion Refroidi à l'eau aluminium	W000371xxx														•	•
Câble d'interconnexion Refroidi par air	K14198-PG-xM									•	•	•				
Câble d'interconnexion Refroidi à l'eau	K14199-PGW-xM									•	•	•				
Câble de soudage d'extension 70 mm ² (5; 10; 15; 30 m) TM(M)-TM(F)	K14166-x (x=1, 2, 3, 4)									•	•	•	•	•	•	•
Câble de soudage d'extension 95 mm ² (5; 10; 15; 30 m) TM(M)-TM(F)	K14167-x (x=1, 2, 3, 4)									•	•	•	•	•	•	•

COMMANDE À DISTANCE

Commande à distance 15 m (6-broches / 1POT)	K10095-1-15M						•	•	•	•						
Câble de rallonge pour la commande à distance (6-broches) 15 m	K10398						•	•	•	•						
Adaptateur 12-broches à 6-broches	K2909-1						•	•	•	•						
Commande à distance MIG Yoystick 7 m	K14091-1						•	•	•	•						
Commande à distance Simple Puls 10 m	W000275904													•	•	
RC JOB 10 m	W000273134														•	•
Pédale de commande™	K870						•	•	•	•						

* voir le chapitre "Options" pour plus de détails

GÉNÉRATEURS MIG-MAG ET MULTIPROCÉDÉS

									
CHARIOT UNIVERSEL W000375730	CHARIOT MODULAIRE W000383000	KIT GALETS Ø 37 mm KP14016-XX KP14017-XX	KIT GALETS Ø 37 mm KP14150-XX	KIT SOUDAGE ALUMINIUM W000277622	FAISCEAU DE LIAISON K14198-PG-XM K14199-PGW-XM	CÂBLE D'EXTENSION K10398	PÉDALE DE COMMANDE™ K870	COMMANDE À DISTANCE SIMPLE PULS 10 M W000275904	COMMANDE À DISTANCE K10095-1-15M

Produit	Référence	CTOMIG 16SMP	CTOMIG 210MP	CTOSTEEL 255C	CTOSTEEL 255C	CTOSTEEL 255C PRO	CTOSTEEL 325C PRO	CTOSTEEL 385C PRO	CTOSTEEL 455C PRO	CTOSTEEL 355S	CTOSTEEL 425S	CTOSTEEL 505S	CTOPULS III 320C	CTOSTEEL III 420 / 520	CTOPULS III 420 / 520	CTOWAVE III 420 / 520
AUTRES OPTIONS																
Arclink-T Flex	K14131-1															
Adaptateur 5-broches(M)/12-broches(F)	K14132-1															
Kit de connecteur de commande à distance 12-broches	K14172-1															
Kit changement polarité	K14173-1															
Kit de couverture du panneau de contrôle	K14174-1															
KIT débitmètre gaz	K14175-1															
Kit d'alimentation du chauffage au gaz (24Vac/80W)	K14176-1															
Kit de pare-chocs	K14177-1															
Kit de gestion latérale de faisceau	K14201-1															
KIT de raccordement eau	K14208-1															
Filtre de poussières	W000373703															

ACCESSOIRES																
Adaptateur de bobine de fil 200 mm	R-1019-125-1/08R															
Adaptateur de bobine de fil 300 mm	K10158-1															
Adaptateur de bobine de fil 300 mm	K10158															
Câble de soudage 3/5 m avec porte-électrode 200A (x=3, 5)	E/H-200A-25-xM															
Câble de soudage 5/10 m avec porte-électrode 300A (x=5, 10)	E/H-300A-50-xM															
Câble de soudage 5/10 m avec pince porte-électrode 400A (x=5, 10)	E/H-400A-70-xM															
Câble de soudage 5/10 m avec pince de terre 200A (x=5, 10)	GRD-200A-35-xM															
Câble de soudage 5/10 m avec porte-électrode 300A (x=5, 10)	GRD-300A-50-xM															
Câble de soudage 5/10/15 m avec pince de terre 400A (x=5, 10, 15)	GRD-400A-70-xM															
Câble de soudage 5/10 m avec pince de terre 600A (x=5, 10)	GRD-600A-95-xM															
Câble de soudage KIT 200A-25 mm ² -3 m	KIT-200A-25-3M															
Câble de soudage KIT 200A-35 mm ² -5 m	KIT-200A-35-5M															
Câble de soudage KIT 300A-50 mm ² -5 m	KIT-300A-50-5M															
Câble de soudage KIT 400A-70 mm ² -5 m	KIT-400A-70-5M															

* voir le chapitre "Options" pour plus de détails

					
PINCE PORTE-ÉLECTRODE E/H-200A-25-XM E/H-300A-50-XM E/H-400A-70-XM	CÂBLE DE MASSE GRD-200A-35-XM GRD-300A-50-XM GRD-400A-70-XM GRD-600A-95-XM	ADAPTATEUR 6-BROCHES/12-BROCHES K2909-1	FILTRE DE POUSSIÈRES W000373703	ADAPTATEUR BOBINE 300 mm (15 KG) K10158-1	ADAPTATEUR BOBINE 300 mm (15 kg) K10158



DÉVIDOIRS SEMI-AUTOMATIQUES

DÉVIDOIRS SEMI-AUTOMATIQUES

MODÈLE	RÉFÉRENCE	ALIMENTATION		GAMME DE DIAMETRES DE FILS (mm)			CARACTÉRISTIQUES										
		Alimentation	Intensité nominale (A)	Fils Pleins	Fils fourrés	Fils en aluminium	Système d'entraînement de fil	Ampèremètre / Voltmètre	Roues	Connecteur EURO	Connecteur pour électrode	Débitmètre	Synergique	Câble de commande	ACross-The-Arc	Refroidissement torche MIG-MAG	Garantie (ans)
Digital																	
WF 52D	W000404460	40V DC	500A/60%	0,8-1,6	0,9-1,6	1,0-1,6	4R	LEDs	•	•	•	O		5P		AW	3
WF 56D	W000404461	40V DC	500A/60%	0,8-1,6	0,9-1,6	1,0-1,6	4R	TFT	•	•	•	O	•	5P		AW	3
DMU P400	W000275265	34-44V AC	500A/60%	0,6-1,6	1,0-1,6	1,0-1,6	4R		•	•	•	O		19P		AW	3
DMU P500	W000275915	34-44V AC	500A/60%	0,6-1,6	1,0-1,6	1,0-1,6	4R	LEDs+LCD	•	•	•	O	•	19P		AW	3
DMU W500	W000371926	34-44V AC	500A/60%	0,6-1,6	1,0-1,6	1,0-1,6	4R	LEDs+LCD	•	•	•	O	•	19P		AW	3
Analogique																	
WF 24	W000403599	34-44V AC	500A/60%	0,8-1,6	1,0-1,6	1,0-1,6	4R	LEDs	•	•				9P		AW	3
WF 24S	W000403600	34-44V AC	500A/60%	0,8-1,6	1,0-1,6	1,0-1,6	4R	LEDs	•	•		•		9P		AW	3

O – Option

WF 52D & WF 56D

Conçu pour fonctionner avec les nouvelles sources de soudage Citosteel S.

- Petit, robuste et facile à manipuler, WF 52D dispose de 2 afficheurs numériques; WF 56D possède un écran TFT 7" haute résolution.
- Protocole de communication digitale pour le soudage, ce qui en fait le meilleur choix pour une communication efficace avec la source de soudage.
- Alimentation parfaite, système d'entraînement à quatre galets avec un moteur puissant.
- Interface utilisateur conviviale.
- Fenêtre latérale d'inspection et anneau de levage.
- Équipé de roues de série.

GARANTIE
3
ANS

Entrée



Sortie



S300



ÉQUIPEMENTS INCLUS

Galet 1,0-1,2 mm

Manuel d'utilisation sur USB

Elingue de levage

Produit	Référence	Nombre galets	Refroidissement	Intensité nominale (A)	Alimentation	Vitesse dévidage fil (m/min)	Gamme de diamètres de fils (mm)			Poids (kg)	Dimensions H x L x P (mm)
							Pleins	Fourrés	Aluminium		
WF 52D	W000404460	4	A/W	500A@60%	40V DC	1,5-22	0,8-1,6	1,0-1,6	1,0-1,6	19	516 x 320 x 642
WF 56D	W000404461										

DMU P400 & DMU P500

Conçu pour fonctionner avec des générateurs à technologie digitale.

- Compacts, robustes, prise en main facile, affichage numérique lumineux intégré. (P400 excl.).
- Système de dévidage très performant à 4 galets.
- Peut mémoriser jusqu'à 100 programmes de soudage avec dévidoir expert DVU P500.
- Verrouillage des paramètres avec un code numérique (avec dévidoir expert DVU P500).
- Équipé de roues de série.

Entrée



Sortie



S300



ÉQUIPEMENTS INCLUS

Adaptateur de bobine de fil 300 mm

Produit	Référence	Nombre galets	Refroidissement	Intensité nominale (A)	Alimentation	Vitesse dévidage fil (m/min)	Gamme de diamètres de fils (mm)			Poids (kg)	Dimensions H x L x P (mm)
							Pleins	Fourrés	Aluminium		
DMU P400	W000275265	4	A/W	500A@60%	34-44V AC	0,5-25	0,6-1,6	1,0-1,6	1,0-1,6	17,5	262 x 603 x 446
DMU P500	W000275915										

DVU W500

- Dévidoirs numériques.
- Personnalisable écran graphique.
- Gestion de programme (100 programmes).
- Commande à distance connexion.
- Peut fonctionner à 50 mètres de la source d'alimentation.



Entrée



Sortie



S300

ÉQUIPEMENTS INCLUS

- Rouleau en acier diamètre 1 et 1,2 mm
- Connecteur européen
- Bouton de purge de gaz à fil froid

Produit	Référence	Nombre galets	Refroidissement	Intensité nominale (A)	Alimentation	Vitesse dévidage fil (m/min)	Gamme de diamètres de fils (mm)			Poids (kg)	Dimensions H x L x P (mm)
							Pleins	Fourrés	Aluminium		
DMU W500	W000371926	4	AW	500A@60%	34-44V AC	0,5-25	0,6-1,6	1,0-1,6	1,0-1,6	17,5	262 x 603 x 446

CARBOFIL & ULTRAFIL**FILS MAG ACIERS NON ALLIÉS**

Le fil massif adapté pour toutes les applications



WF 24 & WF 24S

Petit, robuste, flexible et complet.

- Protocole de communication ArLink compatible avec toute la gamme de générateurs numériques Lincoln.
- Système de dévidage très performant à 4 galets.
- Nombreuses fonctionnalités en standard (sauf PF 40).
- Interface utilisateur conviviale.
- Commande à distance à partir de la torche ou au moyen d'une commande à distance.
- Livrés sur chariot.

Entrée



Sortie



S300



ÉQUIPEMENTS INCLUS

Kit galet 1,0-1,2 mm

Produit	Référence	Nombre galets	Refroidissement	Intensité nominale (A)	Alimentation	Vitesse dévidage fil (m/min)	Gamme de diamètres de fils (mm)			Poids (kg)	Dimensions H x L x P (mm)
							Pleins	Fourrés	Aluminium		
WF 24	W000403599	4R	AW	500A / 60%	34-44V AC	1-20	0,8-1,6	1,0-1,6	1,0-1,6	17	440 x 275 x 636
WF 24S	W000403600										

WF 56D & WF 52D

CONÇU POUR AMÉLIORER
VOTRE CAPACITÉ DE SOUDAGE



Produit	Référence	Dévidoirs WF24/WF24S	Dévidoir 52D	Dévidoir 56D	DMU P400/P500/W500
GALETS*					
Kit galet (1pcs / diamètre 37 mm)	KP14016-xx	●(1)			
Kit galet (2pcs / diamètre 37 mm)	KP14017-xx	●			
Kit galet (4pcs / diamètre 37 mm)	KP14150-xx		●	●	
Kit galet (2pcs / diamètre 37 mm)	W000.....				●
Kit soudage aluminium 1,0-1,2	W000277622				●
Kit soudage aluminium 1,2-1,6	W000277623				●

CÂBLES*					
Câble d'interconnexion Refroidi par air	K10347-PG-xM	●			
Câble d'interconnexion Refroidi à l'eau	K10347-PGW-xM	●			
Câble d'interconnexion Refroidi par air	K14198-PG-xM		●	●	
Câble d'interconnexion Refroidi à l'eau	K14199-PGW-xM		●	●	
Câble d'interconnexion Refroidi par air	W00027xxxx				●
Câble d'interconnexion Refroidi à l'eau standard	W00027xxxx				●
Câble d'interconnexion Refroidi à l'eau aluminium	W000371xxx				●

COMMANDE À DISTANCE					
Commande à distance 15 m (6-broches / 1POT)	K10095-1-15M				●
Câble de rallonge pour la commande à distance (6-broches) 15 m	K10398				●
Commande à distance MIG Yoystick 7 m	K14091-1				●
Commande à distance 6-broches 7,6 m	K857				●(2)
Commande à distance 6-broches (30,4 m)	K857-1				●(2)
Commande à distance 12-broches (7,6 m)	K857-2				●
Commande à distance 12-broches (30,4 m)	K857-3				●
Commande à distance Simple Puls 10 m	W000275904				●
RC JOB 10 m	W000273134				●

AUTRES OPTIONS					
KIT débitmètre gaz	K14175-1		●	●	
Connecteur rapide du tambour du chargeur de fil	K14204-1		●	●	
Adaptateur 12-broches à 6-broches	K2909-1			●	
KIT débitmètre gaz pour DMU	W000275905				●

ACCESSOIRES					
Adaptateur de bobine de fil 200 mm	R-1019-125-1/08R	●	●	●	●
Adaptateur de bobine de fil 300 mm	K10158-1	●	●	●	●
Adaptateur de bobine de fil 300 mm	K10158	●	●	●	●
Câble de soudage 5/10 m avec porte-électrode 300A (x=5, 10)	E/H-300A-50-xM		●	●	●
Câble de soudage 5/10 m avec pince porte-électrode 400A (x=5, 10)	E/H-400A-70-xM		●	●	●

CHARIOTS					
Chariot 4 roues pour service intensif	K14032-1	●			
Chariot pour dévidoir	W000275908				●

* voir le chapitre "Options" pour plus de détails

(1) nécessite 2 pièces
 (2) nécessite l'adaptateur K2909-1



GÉNÉRATEURS TIG

GÉNÉRATEURS TIG

MODÈLE	RÉFÉRENCE	ALIMENTATION		SORTIE			PROCÉDÉ				CARACTÉRISTIQUES						
		Nombre de phases	Tension (V)	Fréquence (Hz)	Mode	Polarité	Plage de courant (A)	Électrode enrobée	Lift TIG	TIG HF	TIG pulsé	PFC	Compatible avec groupe électrogène	Fonction Up/Down	Mémoire	Voltmètre / Ampèremètre	Garantie (ans)
TIG DC (1 phase)																	
CITOTIG 1600 HPF	W000273517	1	230	50/60	CC	DC	5-160	•	•	•		•	•				2
CITOTIG 1800 FORCE	W000382579	1	230	50/60	CC	DC	5-160	•	•	•	•	•	•		•	•	2
CITOTIG 2200 FORCE	W000382580	1	230	50/60	CC	DC	5-220	•	•	•	•	•	•		•	•	2
TIG DC (3 phase)																	
CITOTIG 315 DC	W000403581	3	400	50/60	CC	DC	5-300	•	•	•	•		•	•	•	•	3
CITOTIG 415 DC	W000403583	3	400	50/60	CC	DC	5-400	•	•	•	•		•	•	•	•	3
TIG AC/DC (1 phase)																	
CITOTIG 200 AC/DC	W000404214	1	115/230	50/60	CC	AC/DC	2-200	•	•	•	•	•	•	•	•	•	3
TIG AC/DC (3 phase)																	
CITOTIG 315 AC/DC	W000403604	3	230/400	50/60	CC	AC/DC	2-300	•	•	•	•	•	•		•	•	3

CITOTIG 1600 HPF

La meilleure technologie de soudage TIG DC sur le marché. Interface conviviale.

- Conception robuste avec cartes électroniques vernies.
- Compatibilité améliorée aux groupes électrogènes : Variation de +/- 20% de la tension d'entrée, contrôleur PFC.
- Compatible avec les câbles primaires de grande longueur (jusqu'à 70 m avec section de 2,5 mm²)
- Excellent soudage en mode TIG HF et TIG Lift.
- Fonction Hot Start et dispositif anti-collage.
- Portable – poids léger : seulement 10,2 kg.
- Niveau sonore réduit, grâce à un ventilateur de refroidissement intelligent.
- Économie d'énergie – faible consommation de courant.
- Panneau de contrôle simple – configuration facile, contrôle total.
- Garantie 2 ans sur pièces et main-d'œuvre.
- Compatible avec groupe électrogène.

GARANTIE
2
ANS

Procédés

Électrode enrobée, TIG au touché, TIG HF

Applications

- L'industrie légère
- Sports motorisés
- Maintenance et réparation
- Agro-alimentaire
- Service d'intervention

Entrée



Sortie



ÉQUIPEMENTS INCLUS

Câble d'alimentation avec prise (3 m)
Câble de masse (3 m)
Kit de raccordement gaz

Produit	Référence	Tension (V)	Tolérance de tension d'entrée	Fréquence (Hz)	Gamme de courant (A)	Intensité nominale	Taille du fusible (A) (fusion lente)	Refroidissement (air / eau)	Dimensions H x L x P (mm)	Poids (kg)	Indice de protection / Classe d'isolation
CITOTIG 1600 HPF	W000273517	230	+/- 20%	50/60	5-160	160A@35% 120A@100%	16	AIR	205 x 345 x 460	9,5	IP23S / H

CITOTIG 1800 FORCE

Technologie Onduleur Avancée pour des performances TIG supérieures. Excellent amorçage d'arc HF pour un arc stable, précis et rapide.

- Conception robuste avec cartes électroniques vernies.
- Compatibilité améliorée aux groupes électrogènes : Variation de +/- 20% de la tension d'entrée, contrôleur PFC.
- Compatible avec les câbles primaires de grande longueur (jusqu'à 70 m avec section de 2,5 mm²)
- Excellent soudage en mode TIG HF et TIG Lift.
- Fonction Hot Start et dispositif anti-collage.
- Portable – poids léger : seulement 10,2 kg.
- Niveau sonore réduit, grâce à un ventilateur de refroidissement intelligent.
- Économie d'énergie – faible consommation de courant.
- Afficheurs numériques et système de commande innovant, à partir de la torche, rendent le réglage des paramètres de soudage encore plus simple.
- Garantie 2 ans.
- Commande à distance en option.
- Possibilité d'utiliser avec le système autonome de Refroidisseurs par eau FREEZTIG (W000382728).
- Capacité de stockage de programme (30).
- Affichage digital.
- Compatible avec groupe électrogène.

GARANTIE
2
ANS

Procédés

Stick, Lift TIG, TIG HF, TIG Pulse

Applications

- L'industrie légère
- Sports motorisés
- Maintenance et réparation
- Agro-alimentaire
- Service d'intervention

Entrée



Sortie



ÉQUIPEMENTS INCLUS

Câble d'alimentation avec prise (3 m)
Câble de masse (3 m)
Kit de raccordement gaz

Produit	Référence	Tension (V)	Tolérance de tension d'entrée	Fréquence (Hz)	Gamme de courant (A)	Intensité nominale	Taille du fusible (A) (fusion lente)	Refroidissement (air / eau)	Dimensions H x L x P (mm)	Poids (kg)	Indice de protection / Classe d'isolation
CITOTIG 1800 FORCE	W000382579	230	+/- 20%	50/60	5-160	160A@40% 130A@100%	16	Air / eau	205 x 345 x 460	10,2	IP23S / H

CITOTIG 2200 FORCE

Technologie Onduleur Avancée pour des performances TIG supérieures.
Excellent amorçage d'arc HF pour un arc stable, précis et rapide.

- Conception robuste avec cartes électroniques vernies.
- Compatibilité améliorée aux groupes électrogènes : Variation de +/- 20% de la tension d'entrée, contrôleur PFC.
- Capacité de stockage de programme (30).
- Compatible avec les câbles primaires de grande longueur (jusqu'à 70 m avec section de 2,5 mm²)
- Excellent soudage en mode TIG HF et TIG Lift.
- Fonction Hot Start et dispositif anti-collage.
- Affichage digital.
- Portable – poids léger : seulement 10,2 kg.
- Niveau sonore réduit, grâce à un ventilateur de refroidissement intelligent.
- Économie d'énergie – faible consommation de courant.
- Afficheurs numériques et système de commande innovant, à partir de la torche, rendent le réglage des paramètres de soudage encore plus simple.
- Garantie 2 ans.
- Possibilité d'utiliser avec le système autonome de Refroidisseurs par eau FREEZTIG (W000382728).
- Commande à distance en option.
- Compatible avec groupe électrogène.



GARANTIE
2
ANS

Procédés

Électrode enrobée, TIG au touché, TIG HF, TIG pulsé

Applications

- Industrie moyenne
- Sports motorisés
- Maintenance et réparation
- Agro-alimentaire
- Service d'intervention

 LONGUEUR : 70 m
SECTION : 3 x 2,5 mm²

Entrée
1
PHASE

50/60
Hz

Sortie

CC

DC

PFC

GRUPE ELECTROGENE

ÉQUIPEMENTS INCLUS

- Câble d'alimentation avec prise (3 m)
- Câble de masse (3 m)
- Kit de raccordement gaz



Produit	Référence	Tension (V)	Tolérance de tension d'entrée	Fréquence (Hz)	Gamme de courant (A)	Intensité nominale	Taille du fusible (A) (fusion lente)	Refroidissement (air / eau)	Dimensions H x L x P (mm)	Poids (kg)	Indice de protection / Classe d'isolation
CITOTIG 2200 FORCE	W000382580	230	+/- 20%	50/60	5-220	220A@40% 150A@100%	16	Air / eau	205 x 345 x 460	10,2	IP23S / H

CITOTIG 315 DC & 415 DC

Onduleur de technologie avancée pour des performances de soudage TIG DC sans précédent. Poste de soudage TIG pour applications industrielles extrêmes.

- La disposition du panneau de commande entièrement fonctionnelle et conviviale avec graphique et affichage numérique facilite le réglage de tous les paramètres de soudage.
- Conception robuste et fiable : L'indice de protection (IP23), les carte électroniques tropicalisées (résine) et le refroidissement à "Technologie Tunnel" réduisent considérablement les risques de pannes et augmentent la longévité des équipements, y compris en environnements de travail les plus sévères.
- Amorçage HF et Lift TIG répondant à toutes les exigences.
- Excellent amorçage en TIG HF, avec démarrage en mode pré-réglage.
- Réglage complet des paramètres TIG: pulsé TIG à fréquence variable qui permet au soudeur d'ajuster la mise au point de l'arc en fonction des applications, possibilité de mémoriser 10 programmes pour des réglages de soudage personnalisés, soudage par points TIG.
- Groupes de refroidissement et chariots également disponibles en option.
- Garantie 3 ans sur pièces et main-d'œuvre.
- Commande à distance en option.
- Fonction Up/Down.
- Possibilité de souder avec électrodes cellulosiques.
- Compatible avec groupe électrogène.

ÉQUIPEMENTS INCLUS

- Câble d'alimentation (2 m)
- Kit de raccordement gaz



GARANTIE
3
ANS

Procédés

Electrode Enrobée (dont Cellulosique), Lift TIG, TIG HF, TIG pulsé

Applications

- Applications dans l'industrie lourde
- Installations industrielles
- Maintenance et réparation
- Tuyauterie industrielle
- Agro-alimentaire
- Construction métallique
- Industrie aéronautique
- Industrie nucléaire
- Industrie chimique

Entrée
3
PHASE

50/60
Hz

Sortie

CC

DC

GRUPE ELECTROGENE

REFROIDISSEMENT PAR EAU

Produit	Référence	Tension (V)	Tolérance de tension d'entrée	Fréquence (Hz)	Gamme de courant (A)	Intensité nominale	Taille du fusible (A) (fusion lente)	Refroidissement (air / eau)	Dimensions H x L x P (mm)	Poids (kg)	Indice de protection / Classe d'isolation
CITOTIG 315 DC	W000403581	400	+/- 15%	50/60	5-300	300A/22V/40% 220A/18,8V/100%	20	Air / eau	349 x 247 x 502	22,1	IP23S / H
CITOTIG 415 DC	W000403583				5-400	400A/26V/35% 300A/22V/100%	30		455 x 301 x 632		

CITOTIG 200 AC/DC

Technologie de pointe dans le domaine du soudage TIG AC/DC avec une interface conviviale et un système de commande à distance innovant dans la torche.

- Superbe performance d'arc – Excellent allumage HF, arc stable et rapide, courant minimum 2A.
- Fonctions avancées TIG AC & DC – Quatre formes d'ondes, mode Pulsé, Balance et Offset réglables, panneau de contrôle simple et innovant, réglage automatique AC.
- Compatible avec les groupes électrogènes, idéal pour les chantiers et ateliers.
- Possibilité de souder avec électrodes cellulosiques.
- Affichage digital lumineux – boutons de configuration faciles, 9 emplacements mémoire, nouveau contrôle de la torche TIG.
- Circuit buck-boost monophasé économe en consommation d'énergie.
- Construction robuste Indice de protection (IP23) et Circuits Imprimés totalement protégés combinés à une conception "tunnel" limitent la contamination afin de prolonger la durée de vie des équipements dans des conditions environnementales difficiles.
- Excellentes performances en soudage Aluminium.
- Fonction Up/Down.
- Refroidisseur et chariot disponibles en option.
- Compatible avec groupe électrogène.

ÉQUIPEMENTS INCLUS

Câble d'alimentation (3 m)
Kit de raccordement gaz

GARANTIE
3
ANS



Procédés

Electrode Enrobée (dont Cellulosique), TIG AC/DC, TIG Lift, TIG HF, TIG pulsé

Applications

- Applications industrielles
- Installations industrielles
- Maintenance et réparation
- Tuyauterie industrielle
- Agro-alimentaire
- Construction métallique
- Industrie aéronautique
- Industrie chimique
- Solutions en aluminium



Entrée



Sortie



Produit	Référence	Tension d'alimentation (50-60 Hz)	Plage de courant (A)	Intensité nominale	Taille du fusible (A) (fusion lente)	Poids (kg)	Dimensions HxLxP (mm)	Classe de protection
CITOTIG 200 AC/DC	W000404214	115/230V/1Ph +/- 15%	2-200	200A@35% 130A@100%	16A	23	419 x 246 x 506	IP23

CITOTIG 315 AC/DC

Pour d'excellentes performances en soudage TIG

- Technologie de forme d'onde avancée pour les meilleures performances de soudage de l'aluminium.
- Excellentes caractéristiques de soudage pour les procédés TIG AC, TIG DC et Electrode enrobée.
- Découpage et pénétration réglables pour d'excellents résultats en soudage aluminium.
- Fréquence variable en AC (40-400 Hz) pour le contrôle de la vitesse de soudage et de la pénétration.
- Le panneau de commande entièrement fonctionnel et convivial, doté d'un graphique et d'un affichage numérique, permet de régler facilement tous les paramètres de soudage.
- Possibilité de souder avec électrodes cellulosiques.
- Circuit buck-boost triphasé, 30% de plus pour les courants de sortie avec le même courant d'entrée, connectable en 230-400V (+15%-10%) triphasé, faible consommation de courant, réduction d'énergie, très faible distorsion des harmoniques.
- Construction robuste Indice de protection (IP23) et Circuits Imprimés totalement protégés combinés à une conception "tunnel" limitent la contamination afin de prolonger la durée de vie des équipements dans des conditions environnementales difficiles.
- Excellentes performances en soudage Aluminium.
- Refroidisseur et chariot disponibles en option.
- Compatible avec groupe électrogène.

ÉQUIPEMENTS INCLUS

Câble d'alimentation (3 m)
Kit de raccordement gaz

GARANTIE
3
ANS



Procédés

Electrode Enrobée (dont Cellulosique), TIG AC/DC, TIG Lift, TIG HF, TIG pulsé

Applications

- Applications dans l'industrie lourde
- Installations industrielles
- Maintenance et réparation
- Tuyauterie industrielle
- Agro-alimentaire
- Construction métallique
- Industrie aéronautique
- Industrie chimique
- Industrie nucléaire
- Solutions en aluminium

Entrée



Sortie



Produit	Référence	Tension d'alimentation (50-60 Hz)	Plage de courant (A)	Intensité nominale	Taille du fusible (A) (fusion lente)	Poids (kg)	Dimensions HxLxP (mm)	Indice de protection / Classe d'isolation
CITOTIG 315 AC/DC	W000403604	230/400V/3Ph	2-300	300A/22V/35% 200A/18V/100%	32/20	43	455 x 301 x 632	IP23 / H

SÉRIE	Taille	Facteur de marche	Application	Câble Extra Flex	Pièces d'usure HD	Fonction Up / Down	Poignée ergonomique	Tête ajustable	Version à valve disponible	Version à col flexible disponible	Poignée ronde	110A	125A	135A	150A	180A	200A	220A	250A	320A	350A	450A			
PROTIG III S	10	35%	Industrielle	•	•						■														
	20			•	•							■													
	30			•	•							■													
	40	•		•							■														
	10W	100%		•	•							■													
	35W			•	•							■													
40W	•		•							■															
PROTIG NGS	10	35%	Industrielle	•	•	•	•	•			■														
	20			•	•	•	•	•				■													
	30			•	•	•	•	•				■													
	40	•		•	•	•	•				■														
	10W	100%		•	•	•	•	•	•			■													
	35W			•	•	•	•	•				■													
40W	•		•	•	•	•				■															
WTT2	9	35%	Professionnelle				•	•	•		■														
	17						•	•	•			■													
	26						•	•	•			■													
	20	100%					•	•	•			■													
	18						•	•	•			■													



PROTIG III S



PROTIG NGS



WTT2

■ Refroidi par air
■ Refroidi par eau

PLUS DE DÉTAILS À LA PAGE 91

GÉNÉRATEURS TIG

CITOTIG 1600 HPF
CITOTIG 1800 FORCE
CITOTIG 2200 FORCE
CITOTIG 315 DC
CITOTIG 415 DC
CITOTIG 200 AC/DC
CITOTIG 315 AC/DC

TORCHES TIG PREMIUM AIR

	5 m	8 m																						
PROTIG IIIS 10 RL	W000382715-2	W000382716-2	•	•																				
PROTIG IIIS 20 RL	W000382717-2	W000382718-2	•	•	•																	•		
PROTIG IIIS 30 RL	W000382719-2	W000382720-2			•	•	•	•	•													•	•	•
PROTIG IIIS 40 RL	W000382721-2	W000382722-2																				•	•	•
PROTIG NGS 10 EB	W000278394-2	W000278395-2	•	•																				
PROTIG NGS 20 EB	W000278396-2	W000278397-2	•	•	•																	•		
PROTIG NGS 30 EB	W000278398-2	W000278399-2			•	•	•	•	•													•	•	•
PROTIG NGS 40 EB	W000278400-2	W000278401-2																				•	•	•

TORCHE TIG PREMIUM EAU

	5 m	8 m																						
PROTIG IIIS 10W RL	W000382723-2	W000382724-2			•	•	•															•		
PROTIG IIIS 35W RL	W000382725-2	W000382726-2					•	•															•	
PROTIG IIIS 40W RL	W000382727-2	-																				•		
PROTIG NGS 10W EB	W000278402-2	W000278403-2			•	•	•															•		
PROTIG NGS 35W EB	W000278404-2	W000278405-2					•	•															•	
PROTIG NGS 40W EB	W000278406-2	W000278407-2																				•		

TORCHES TIG AIR

	4 m	8 m																						
WTT2 17 RL C5B	W000278884	W000278917	•	•	•																			
WTT2 17 EB C5B	W000278882	W000278919	•	•	•																			
WTT2 26 RL C5B	W000278890	W000278913	•	•	•	•	•	•	•													•	•	•
WTT2 26 EB C5B	W000278887	W000278915	•	•	•	•	•	•	•													•	•	•

TORCHES TIG EAU

	4 m	8 m																						
WTT 18W RL C5B	W000278898	W000278899					•	•														•		
WTT 18W EB C5B	W000278896	W000278901						•	•													•		
WTT 20W RL C5B	W000278894	W000278905			•	•	•	•	•													•	•	•
WTT 20W EB C5B	W000278892	W000278909			•	•	•	•	•													•	•	•

Électrodes tungstène

Nertal WP

Ø (mm)	Longueur (mm)	Référence
1,6	150	S03710251
2,0	150	S03710252
2,4	150	S03710506
3,2	150	S03710507
4,0	150	S03710254
4,8	150	S03710510
6,0	150	S03710256

Nertal La 20

Ø (mm)	Longueur (mm)	Référence
1,6	150	S03710651
2,0	150	S03710652
2,4	150	S03710653
3,2	150	S03710656
4,0	150	S03710256
4,8	150	W000381291

Nertal Ce 20

Ø (mm)	Longueur (mm)	Référence
1,6	150	S03710531
2,0	150	S03710533
2,4	150	S03710534
3,2	150	S03710537
4,0	150	S03710538

WS 2-Terres rares 2%

Ø (mm)	Longueur (mm)	Référence
1,6	175	W000335167
2,4	175	W000335169
3,2	175	W000335171

WP-Tungstène pur

Ø (mm)	Longueur (mm)	Référence
1,6	150	W000010010
1,6	175	W000010375
2,0	150	W000010011
2,4	150	W000010012
2,4	175	W000010377
3,2	150	W000010014
3,2	175	W000010378
4,0	150	W000010015

WLa20-Lanthanum 2%

Ø (mm)	Longueur (mm)	Référence
1,0	150	W000010373
1,6	150	W000010016
1,6	175	W000010385
2,0	150	W000010017
2,0	175	W000010386
2,4	150	W000010018
2,4	175	W000010387
3,2	150	W000010020
3,2	175	W000010388
4,0	150	W000010021

WCe-Cérium 2%

Ø (mm)	Longueur (mm)	Référence
1,6	150	W000010023
1,6	175	W000335153
2,0	150	W000010024
2,4	150	W000010025
2,4	175	W000335154
3,2	150	W000335150
3,2	175	W000335157
4,0	150	W000010028

WLa 15-Lanthane 1,5%

Ø (mm)	Longueur (mm)	Référence
1,6	150	W000402663
2,0	150	W000402664
2,4	150	W000402665
3,2	150	W000402667

PLUS DE DÉTAILS À LA PAGE 100

Produit	Référence							
		CT0TIG 1600 HPF	CT0TIG 1800 FORCE	CT0TIG 2200 FORCE	CT0TIG 315 DC	CT0TIG 415 DC	CT0TIG 200 AC/DC	CT0TIG 315 AC/DC
Freeztig	W000382728	•	•					
Freezcool – liquide de refroidissement pour torches (9,6 l)	W000010167	•	•	•	•	•	•	•
COOLERTIG 3	W000403940				•			
Cool Arc® 24	K14190-1					•		
COOLERTIG 4	W000403941					•		•
KIT 25C50	W000260684	•	•	•			•	
KIT 35C50	W000011139				•			•
KIT 50C50	W000260681				•			•
KIT 50C50+	W000260682					•		•
Porte-électrode – 300A – 50 mm ² – 5 m	E/H-300A-50-5M				•	•		•
Câble de masse – 35 mm ² – 5 m	GRD-200A-35-5M	•	•	•			•	
Câble de masse 200A – 35 mm ² – 10 m	GRD-200A-35-10M		•	•			•	
Câble de masse 300A – 50 mm ² – 5 m	GRD-300A-50-5M				•			•
Câble de masse 300A – 50 mm ² – 10 m	GRD-300A-50-10M				•			•
Câble de masse 400A – 70 mm ² – 5 m	GRD-400A-70-5M				•		•	
Câble de masse 400A – 70 mm ² – 10 m	GRD-400A-70-10M					•		
Pédale de commande	W000241602	•	•					
Commande à distance – 10 m	W000219557	•	•					
Pédale de commande™	K870	•	•	•	•	•	•	•
Commande à distance – 15 m	K14147-1	•	•	•	•	•	•	•
Rallonge pour commande à distance manuelle – 15 m	K14148-1	•	•	•	•	•	•	•
Chariot à deux roues	W0200002		•					
CART 3	W000404145			•				
CART 4	W000404146				•		•	
CART 24	K14191-1					•		
Chariot universel	W000375730	•	•	•				

ACCESSOIRES



COOLERTIG 3
W000403940



COOLERTIG 4
W000403941



FREEZTIG
W000382728



COOL ARC®24
K14190-1



FREEZCOOL
W000010167



CHARIOT À DEUX ROUES
W0200002



CART 24
K14191-1



CHARIOT UNIVERSEL
W000375730



CART 3
W000404145



CART 4
W000404146



KITS DE CÂBLES
W000011138
W000260683
W000260684
W000011139
W000260681
W000260682



CÂBLE DE MASSE
GRD-200A-35-5M
GRD-200A-35-10M
GRD-300A-50-5M
GRD-300A-50-10M
GRD-400A-70-5M
GRD-400A-70-10M



PÉDALE DE COMMANDE
W000241602



PÉDALE DE COMMANDE™
K870



COMMANDE À DISTANCE
K14147-1



EXTENSION POUR COMMANDE À DISTANCE
K14148-1



PINCE PORTE-ÉLECTRODE
E/H-300A-50-5M



GÉNÉRATEURS ÉLECTRODES ENROBÉES

GÉNÉRATEURS ÉLECTRODES ENROBÉES

MODÈLE	RÉFÉRENCE	ALIMENTATION			SORTIE			PROCÉDÉS				CARACTÉRISTIQUES		
		Nombre de phases	Tension (V)	Fréquence (Hz)	Mode	Polarité	Plage de courant (A)	Électrode enrobée	Lift TIG	TIG au contact	Possibilité de souder avec électrodes cellulosiques	Gougeage	Afficheur	PFC
Conventionnel														
CITOROD 4005XT	W000403564	3	230/400	50/60	CC	DC	15-400	•	•		•	•	•	3
CITOROD 6700XT	W000403565	3	230/400	50/60	CC	DC	15-670	•	•		•	•	•	3
Onduleur														
MINIARC 3,2	W000385238	1	230	50/60	CC	DC	10-150	•		•				2
CITOARC 1600	W000385242	1	230	50/60	CC	DC	5-150	•		•				2
CITOARC 1750	W000385243	1	230	50/60	CC	DC	5-160	•		•				2
CITOARC 1650 FORCE	W000385256	1	230	50/60	CC	DC	10-160	•	•				•	2
CITOARC 1850 FORCE	W000385253	1	230	50/60	CC	DC	10-180	•	•				•	2
CITOARC 1900C FORCE	W000385258	1	230	50/60	CC	DC	5-160	•	•		•		•	2
CITOARC 270	W000403606	3	400	50/60	CC	DC	5-270	•	•				•	3

CITOROD 4005XT

Diamètre des électrodes de 1,6 à 6,3 mm. Des machines puissantes et fiables.

- Redresseur courant continu robuste avec d'excellentes caractéristiques d'arc.
- Capable de souder à l'électrode rutile, basique et cellulosique.
- Possibilité de gougeage à l'arc.
- Interface graphique facile à utiliser.
- Prêt à être déplacé. Équipé de roulettes, barre de traction et deux crochets de levage.
- Fonction "Hot Start" permettant un excellent amorçage d'arc.
- La fonction "Arc Force" permet d'éviter le collage de l'électrode dans le bain de fusion.
- Compteurs numériques indiquant l'ampérage de soudage.
- Ventilateur intégré Fan-on-Demand (F.A.N.™) réduisant la puissance consommée et l'introduction de poussières et/ou fumées.
- Capacité TIG Lift DC (SA seulement).

GARANTIE
3
ANS

Procédés

Electrode Enrobée y compris cellulosique, Gougeage, TIG au gratté (modèle S) ou TIG Lift (Modèle SA)

Applications

- Construction de pipelines
- Fabrication industrielle lourde
- Chantier
- Chaudronnerie
- Centrale nucléaire
- Construction navale
- Rechargement
- Industrie
- Gougeage arc-air



ÉQUIPEMENTS INCLUS

Câble d'alimentation (2 m)

Entrée



Sortie



Produit	Référence	Tension d'alimentation (50-60 Hz)	Intensité nominale (A)	Gamme de courant (A)	Taille du fusible (A) (fusion lente)	Poids (kg)	Dimensions H x L x P (mm)	Classe de protection
CITOROD 4005XT	W000403564	230 / 400V / 3Ph	400A / 36V@35% 240A / 29V@100%	15-400	63 / 40	126	640 x 580 x 700	IP23 / H

CITOROD 6700XT

Diamètre des électrodes de 1,6 à 6,3 mm. Des machines puissantes et fiables.

- Redresseur courant continu robuste avec d'excellentes caractéristiques d'arc.
- Capable de souder à l'électrode rutile, basique et cellulosique.
- Possibilité de gougeage à l'arc.
- Interface graphique facile à utiliser.
- Prêt à être déplacé. Équipé de roulettes, barre de traction et deux crochets de levage.
- Fonction "Hot Start" permettant un excellent amorçage d'arc.
- La fonction "Arc Force" permet d'éviter le collage de l'électrode dans le bain de fusion.
- Compteurs numériques indiquant l'ampérage de soudage.
- Ventilateur intégré Fan-on-Demand (F.A.N.™) réduisant la puissance consommée et l'introduction de poussières et/ou fumées.
- Capacité TIG Lift DC (SA seulement).

GARANTIE
3
ANS

Procédés

Electrode Enrobée y compris callulosique, Gougeage, TIG au gratté

Applications

- Construction de pipelines
- Fabrication industrielle lourde
- Chantier
- Chaudronnerie
- Centrale nucléaire
- Construction navale
- Rechargement
- Industrie
- Gougeage arc-air



ÉQUIPEMENTS INCLUS

Câble d'alimentation (2 m)

Entrée



Sortie



Produit	Référence	Tension d'alimentation (50-60 Hz)	Intensité nominale (A)	Gamme de courant (A)	Taille du fusible (A) (fusion lente)	Poids (kg)	Dimensions H x L x P (mm)	Classe de protection
CITOROD 6700XT	W000403565	230 / 400V / 3Ph	670A / 44V@35% 400A / 36V@100%	15-670	100 / 63	150	670 x 580 x 700	IP23 / H

MINIARC 3.2

Diamètre des électrodes de 1,6 à 3,2 mm. Le MINIARC 3.2 est un excellent compromis entre puissance et encombrement. Avec son poids plume, il est la solution du soudage prête à l'emploi pour les services d'entretien et maintenance ainsi que pour tous les travaux occasionnels de soudage.

Avantages : Interface conviviale, polyvalent, qualité de soudage précise, compact.

- MMA équipements de soudage. Compacts, légers et faciles à transporter.
- Professionnel : compatible avec groupe électrogène.
- Fiable et solide: garantie 2 ans.
- Facile à utiliser : Excellent amorçage et grande stabilité d'arc grâce aux fonctions Hot Start, Arc Force et Anti-Collage intégrées.
- Alimentation : 230 V monophasée.
- Câble d'alimentation avec prise 16A.
- Ultra léger : Poids plume de 3,8 kg.
- Prêt à l'emploi : Livré complet avec valise de transport et accessoires de soudage.

GARANTIE
2
ANS

Procédés

Électrode enrobée,
TIG au gratté

Applications

- Maintenance
- Construction légère
- Serrurerie, métallerie
- Réparation sur site
- Travaux de soudage en atelier et à l'extérieur
- Hobby

Entrée



Sortie



ÉQUIPEMENTS INCLUS

Câble d'alimentation avec prise (3 m)

Câble de masse

Pince porte électrode et pince de masse avec câbles de soudage.

Valise en plastique

Masque de soudure

Marteau

Petit paquet d'électrodes



Produit	Référence	Tension d'alimentation (50-60 Hz)	Intensité nominale (A)	Gamme de courant (A)	Taille du fusible (A) (fusion lente)	Poids (kg)	Dimensions H x L x P (mm)	Classe de protection
MINIARC 3.2	W000385238	230V/1Ph +/- 15%	150A@10% 55A@100%	10-150	16A	3,8	220 x 120 x 320	IP23S / H

CITOARC 1600

Diamètre des électrodes de 1,6 à 4,0 mm. Performance professionnelle, perfection industrielle.

- Performance exceptionnelle : facteur de marche élevé à 40°C.
- Excellent contrôle de l'arc de soudage: Hot Start pour un meilleur amorçage et Arc Force afin d'éviter le collage de l'électrode.
- Polyvalent: MMA (électrodes rutiles et basiques / exceptées cellulosiques)
- Compatible avec groupe électrogène.
- Léger : pèse moins de 7 kg.
- Maniable grâce à la sangle de transport pratique.

GARANTIE
2
ANS

Procédés

Électrode enrobée,
TIG au gratté

Applications

- Fabrication légère
- Chantier
- Service de maintenance
- Réparation et maintenance
- Intervention sur site
- Industrie

Entrée



Sortie



ÉQUIPEMENTS INCLUS

Câble d'alimentation (3 m)



Produit	Référence	Tension d'alimentation (50-60 Hz)	Intensité nominale (A)	Gamme de courant (A)	Taille du fusible (A) (fusion lente)	Poids (kg)	Dimensions H x L x P (mm)	Classe de protection
CITOARC 1600	W000385242	230V/1Ph +/- 20%	150A@35% 100a@100%	5-150	19	7	145 x 230 x 365	IP23S

CITOARC 1750

Diamètre des électrodes de 1,6 à 4,0 mm. Performance professionnelle, perfection industrielle.

- Performance exceptionnelle : facteur de marche élevé à 40°C.
- Excellent contrôle de l'arc de soudage: Hot Start pour un meilleur amorçage et Arc Force afin d'éviter le collage de l'électrode.
- Polyvalent: MMA (électrodes rutiles et basiques / exceptées cellulosiques)
- Compatible avec groupe électrogène.
- Léger : pèse moins de 7 kg.
- Câble d'alimentation avec prise 16A.
- Maniable grâce à la sangle de transport pratique.



ÉQUIPEMENTS INCLUS

Câble d'alimentation (3 m)

Procédés

Électrode enrobée,
TIG au gratté

Applications

- Fabrication légère
- Chantier
- Service de maintenance
- Réparation et maintenance
- Interventions dans des conditions extrêmes.
- Industrie

Entrée



Sortie



Produit	Référence	Tension d'alimentation (50-60 Hz)	Intensité nominale (A)	Gamme de courant (A)	Taille du fusible (A) (fusion lente)	Poids (kg)	Dimensions H x L x P (mm)	Classe de protection
CITOARC 1750	W000385243	230V/1Ph +/-20%	160A@20% 100A@100%	5-160	16	7	145 x 230 x 365	IP23S

CITOARC 1650 FORCE

Diamètre des électrodes de 1,6 à 4,0 mm. Performance professionnelle, perfection industrielle.

- Performance exceptionnelle : facteur de marche élevé à 40°C.
- Excellent contrôle de l'arc de soudage: Hot Start pour un meilleur amorçage et Arc Force afin d'éviter le collage de l'électrode.
- Polyvalent: MMA (électrodes rutiles et basiques / exceptées cellulosiques)
- Connecté à la prise domestique (fusible 16A).
- Compatible avec groupe électrogène.
- Correcteur de Facteur de Puissance (PFC) Les avantages du PFC (Power Factor Correction) : 30 % de courant de sortie en plus pour le même courant d'alimentation primaire, faible consommation du courant primaire et faibles émissions de courant harmoniques.
- Léger : pèse moins de 7 kg.
- Maniable grâce à la sangle de transport pratique.
- Réduction du bruit avec le « ventilateur intelligent ».



ÉQUIPEMENTS INCLUS

Câble d'alimentation (3 m)

GARANTIE
2
ANS

Procédés

Électrode enrobée, Lift TIG

Applications

- Fabrication légère
- Chantier
- Service de maintenance
- Réparation et maintenance
- Intervention sur site
- Industrie

Entrée



Sortie



LONGUEUR : 70 m
SECTION :
3 x 2,5 mm²

Produit	Référence	Tension d'alimentation (50-60 Hz)	Intensité nominale (A)	Gamme de courant (A)	Taille du fusible (A) (fusion lente)	Poids (kg)	Dimensions H x L x P (mm)	Classe de protection
CITOARC 1650 FORCE	W000385256	230V / 1Ph +15-20%	160A@30% 120A@100%	10-160	16	7	320 x 170 x 395	IP23 / H

CITOARC 1850 FORCE

Diamètre des électrodes de 1,6 à 4,0 mm. Performance professionnelle, perfection industrielle.

- Performance exceptionnelle : facteur de marche élevé à 40°C.
- Excellent contrôle de l'arc de soudage: Hot Start pour un meilleur amorçage et Arc Force afin d'éviter le collage de l'électrode.
- Polyvalent: MMA (électrodes rutiles et basiques / exceptées cellulose) et TIG-LIFT.
- Connecté à la prise domestique (fusible 16A).
- Compatible avec groupe électrogène.
- Correcteur de Facteur de Puissance (PFC) Les avantages du PFC (Power Factor Correction) : 30% de courant de sortie en plus pour le même courant d'alimentation primaire, faible consommation du courant primaire et faibles émissions de courant harmoniques.
- Léger : pèse moins de 7 kg.
- Maniable grâce à la sangle de transport pratique.
- Réduction du bruit avec le « ventilateur intelligent ».

GARANTIE



Procédés

Électrode enrobée, Lift TIG

Applications

- Fabrication légère
- Chantier
- Service de maintenance
- Réparation et maintenance
- Intervention sur site
- Industrie

Entrée



Sortie







ÉQUIPEMENTS INCLUS

Câble d'alimentation (3 m)

Produit	Référence	Tension d'alimentation (50-60 Hz)	Intensité nominale (A)	Gamme de courant (A)	Taille du fusible (A) (fusion lente)	Poids (kg)	Dimensions H x L x P (mm)	Classe de protection
CITOARC 1850 FORCE	W000385253	230V / 1Ph +15-20%	180A@20% 120A@100%	10-180	16	7	320 x 170 x 395	IP23 / H

CITOARC 1900C FORCE

Diamètre des électrodes de 1,6 à 4,0 mm. Conçus pour être utilisés dans des conditions extrêmes. Ils assurent une grande fiabilité et un facteur de marche important.

- Performance exceptionnelle : facteur de marche élevé à 40°C.
- Excellent contrôle de l'arc de soudage: Hot Start pour un meilleur amorçage et Arc Force afin d'éviter le collage de l'électrode.
- Polyvalent: MMA (électrodes rutiles et basiques / exceptées cellulose) et TIG-LIFT.
- Compatible avec groupe électrogène.
- Affichage digital.
- Les avantages du PFC (Power Factor Correction) : 30% de courant de sortie en plus pour le même courant d'alimentation primaire, faible consommation du courant primaire et faibles émissions de courant harmoniques.
- Léger : pèse moins de 9 kg.
- Connecté à la prise domestique (fusible 16A).
- VRD (Voltage Reduction Device) pour plus de sécurité lors du travail dans un environnement humide avec un risque d'électrochoc.
- Idéal pour une application cellulosique.
- Commande à distance.

GARANTIE



Procédés

Électrode enrobée, Lift TIG

Applications

- Fabrication légère
- Chantier
- Service de maintenance
- Réparation et maintenance
- Intervention sur site
- L'industrie légère
- Réparation de pipeline

Entrée



Sortie







ÉQUIPEMENTS INCLUS

Câble d'alimentation (3 m)

Produit	Référence	Tension d'alimentation (50-60 Hz)	Intensité nominale (A)	Gamme de courant (A)	Taille du fusible (A) (fusion lente)	Poids (kg)	Dimensions H x L x P (mm)	Classe de protection
CITOARC 1900C FORCE	W000385258	230V/1Ph +/- 20%	160A@50% 130A@100%	5-160	16	9	320 x 170 x 395	IP23 / H

CITOARC 270

Équipement de soudage professionnel conçu pour des conditions de travail difficiles.

- Conception robuste, conçu pour des conditions environnementales difficiles.
- Le panneau de commande entièrement équipé et convivial avec affichage numérique permet un réglage précis du courant de soudage.
- Mode "Soft" et "Crisp" – plusieurs modes d'arcs pour différents types d'électrodes.
- Arc Force auto-adaptable en mode Soft et Crisp pour une meilleure stabilité de l'arc.
- "Hot Start" pour un amorçage toujours réussi et sans défaut.
- TIG Lift pour un amorçage TIG au contact sans contamination de la soudure par l'électrode tungstène.
- La puissance maximale de 270A permet l'utilisation d'électrodes de 5,0 mm.



Procédés

Électrode enrobée, Lift TIG

Applications

- Fabrication lourde
- Chantier
- Chaudronnerie
- Centrale nucléaire
- Construction navale
- Rechargement
- Industrie

Entrée



Sortie



ÉQUIPEMENTS INCLUS

Câble d'alimentation (2 m)

Produit	Référence	Tension d'alimentation (50-60 Hz)	Intensité nominale (A)	Gamme de courant (A)	Taille du fusible (A) (fusion lente)	Poids (kg)	Dimensions H x L x P (mm)	Classe de protection
CITOARC 270	W000403606	400V / 3Ph	270A / 30,8V@35% 200A / 28V@100%	5-270	20	22	389 x 247 x 502	IP23 / H

TABLEAU D'APPLICATION DES PRODUITS

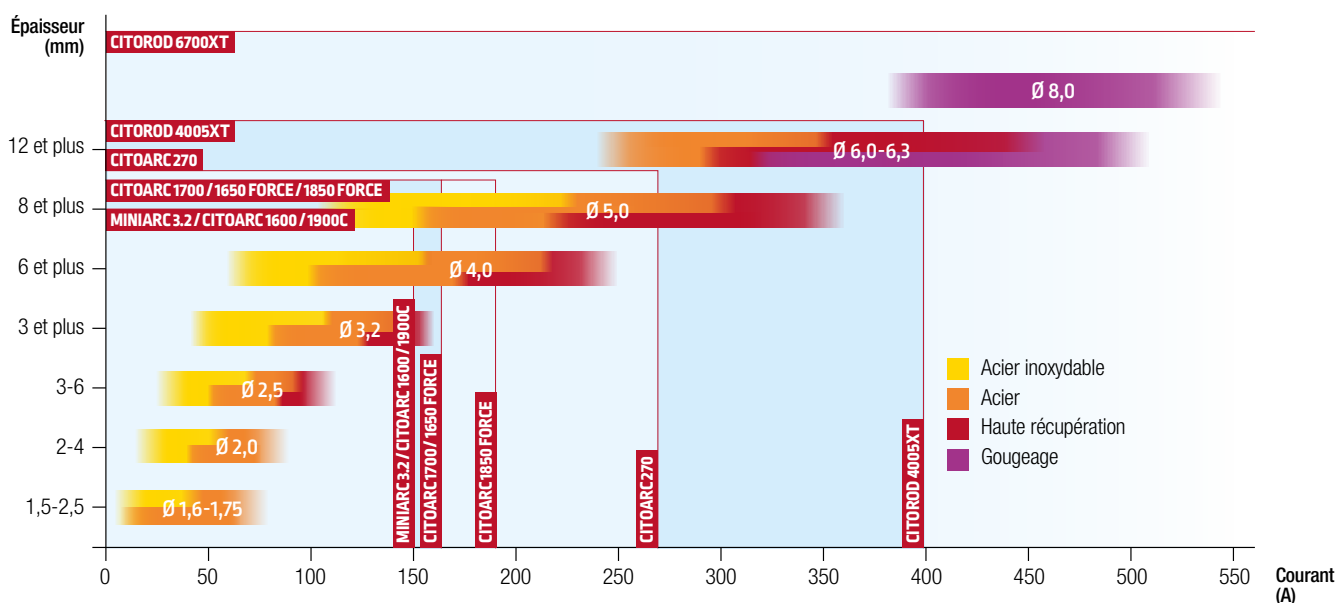

GÉNÉRATEURS ÉLECTRODES ENROBÉES

Produit	Référence	MINIARC 3,2	CITDARC 1600	CITDARC 1750	CITDARC 1650 FORCE	CITDARC 1850 FORCE	CITDARC 1900C FORCE	CITDARC 270	CITOROD 4005XT	CITOROD 6700XT
KIT 25C25	W000011138	•	•	•	•	•				
KIT 25C50	W000260684						•			
KIT 35C50	W000011139						•	•		
KIT 50C50+	W000260682								•	•
Torche de soudage TIG WTT2 17V – 135A – 4 m, à robinet, conn. 9 mm	W000278880		•	•	•	•				
Torche de soudage TIG WTT2 17V – 135A – 4 m, à robinet, conn. 13 mm	W10529-17-4V						•	•	•	•
Commande à distance – Portée de 15 m	K10095-1-15M							•	•	•
Câble d'extension de 15 m pour boîtier de télécommande	K10398							•	•	•
Chariot 2 roues	W0200002							•		
Câble de masse 400A – 70 mm ² – 5 / 10 / 15 m	GRD-400A-70-xM								•	•
Câble de masse 600A – 95 mm ² – 10 m	GRD-600A-95-10M									•
Porte électrode – 400A – 70 mm ² – 5 / 10 m	E/H-400A-70-xM								•	•
Extension de câble	EXT-70-10M								•	•
Torche de gougeage Flair® 600 / 1600	W000010136								•	•
Torche de soudage TIG WTT2 9V – 110A – 4 m conn. 9 mm	W000278876	•								



CHARIOT 2 ROUES
W0200002



PINCE PORTE-ÉLECTRODE
E/H-400A-70-XM



KITS DE CÂBLES
W000011138
W000260683
W000260684
W000011139
W000260681
W000260682



COMMANDE À DISTANCE
K10095-1-15M



CÂBLE DE MASSE
GRD-400A-70-XM
GRD-600A-95-10M

FLAIR® 600 / 1600
W000010136
W000010118



TORCHE DE SOUDAGE TIG WTT2 V
W000278880
W000278876
W10529-17-4V
W000278885





COUPE PLASMA

GAMME COUPAGE PLASMA

MODÈLE	RÉFÉRENCE	ALIMENTATION			SORTIE			PROCÉDÉS			CARACTÉRISTIQUES			
		Nombre de phases	Tension (V)	Fréquence (Hz)	Mode	Polarité	Plage de courant (A)	Capacité de coupe (mm)	Coupe plasma	Gougeage plasma	Mode Grille	Compresseur intégré	Possibilité de perçage	Kit à distance
1 phase														
CITOCUT 25i	W000404424	1	230	50/60	CC	DC	10-25	10	•			•		
3 phase														
CITOCUT 60	W000403595	3	400	50/60	CC	DC	20-60	25	•	•	•		•	
CITOCUT 100	W000403597	3	400	50/60	CC	DC	20-100	40	•	•	•		•	•

CITOCUT 25i

Poste portable et flexible, coupe jusqu'à 10 mm d'épaisseur, alimentation standard 230 V, idéal pour les travaux sur chantier.

- Flexible : une tension d'alimentation de 230 V suffit.
- Hautes performances : électrodes et tuyères innovantes et perfectionnées.
- Robuste : durée de vie prolongée du compresseur.
- Portable : uniquement 18,5 kg, petit et compact.
- Variété des matériaux : acier non allié, acier inoxydable, aluminium et de nombreux autres matériaux.
- Compresseur interne ou air comprimé externe.
- Internal compressor or external.

ÉQUIPEMENTS INCLUS

- Câble d'alimentation de 2 m avec prise 16 A
- Torche de coupage manuelle de 3 m
- Pince et câble de masse
- Kit de connexion air
- Jeu de pièces consommables pour torche



GARANTIE
2
ANS

CITOCUT 25i

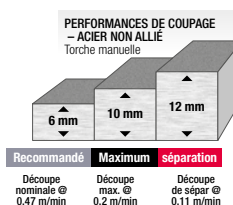

PERFORMANCE

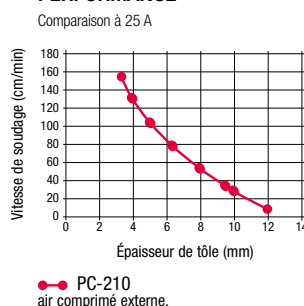

Procédés

Coupage plasma

Applications

- Maintenance sur site
- Tâches d'entretien
- Sites de fabrication de petite taille
- Installations générales
- Installation de gaines de ventilation
- Matériel de location

Entrée



Sortie



Produit	Référence	Tension d'alimentation (50-60 Hz)	Intensité nominale	Capacité de coupe (mm)	Débit	Pression d'entrée	Gamme de courant (A)	Poids (kg)	Dimensions H x L x P (mm)
CITOCUT 25i	W000404424	230V/1Ph	25A/90V/35% 20A/88V/60% 15A/86V/100%	10	80l/min+/- 20%@5,0bar	6,0 bar	10-25	18,5	385 x 215 x 480

CITOCUT 60 & 100

Postes de coupage plasma hautes performances, conçus pour répondre aux sollicitations les plus exigeantes, adaptés à une utilisation sur les chantiers comme en atelier.

- Amorçage : un système innovant et perfectionné d'amorçage sans HF.
- Performances : des électrodes et des buses innovantes et perfectionnées.
- Durée de vie prolongée : une conception innovante et perfectionnée qui prolongera durée de vie des consommables.
- Rapidité : une vitesse de coupe plus élevée en fonction de l'épaisseur de tôles.
- Flexibilité : de nombreuses configurations de torche.
- Variété des matériaux : acier non allié, acier inoxydable, aluminium et de nombreux autres matériaux.
- Compresseur interne ou air comprimé externe.
- Connexion à la torche : connecteur central, 9 broches.
- Contrôle de courant en continu.
- Commande à distance (en option) qui permet à l'unité de recevoir un déclencheur ON-OFF externe pour les processus mécanisés (uniquement pour CITOCUT 100).

ÉQUIPEMENTS INCLUS

- Câble d'alimentation de 2 m
- Torche de coupage manuelle de 7,5 m
- Pince et câble de masse
- Kit de connexion air
- Jeu de pièces consommables pour torche

GARANTIE
3
ANS

CITOCUT 60

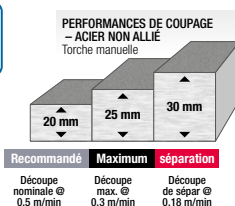

PERFORMANCE

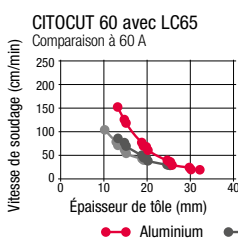

CITOCUT 100

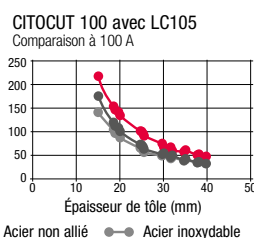
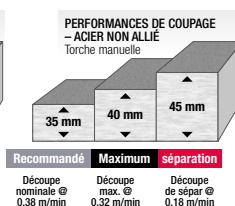

Procédés

Coupage plasma (tous),
Gougeage plasma,
Mode Grille

Type de gaz

- Air comprimé
- Azote

Applications

- Maintenance sur site
- Tâches d'entretien
- Sites de fabrication de petite taille
- Installations générales
- Installation de gaines de ventilation
- Travaux de démolition
- Matériel de location

Entrée



Sortie



Produit	Référence	Tension d'alimentation (50-60 Hz)	Intensité nominale	Capacité de coupe (mm)	Capacité de perçage (mm)*	Débit	Pression d'entrée	Gamme de courant (A)	Poids (kg)	Dimensions H x L x P (mm)
CITOCUT 60	W000403595	400V/3Ph	60A/40% 40A/100%	25	max. 12	130l/min+/- 20%@5,5 bar	6,0 bar	20-60	22	389 x 247 x 489
CITOCUT 100	W000403597		100A/40% 60A/100%	40	max. 20	280l/min+/- 20%@5,5 bar	7,0 bar	20-100	36	455 x 301 x 618

CITOCUT 25i
CITOCUT 60
CITOCUT 100

TORCHES PLASMA						
	3 m	7,5 m	15 m			
LC25 (manuelle)	PTH-C25A-SL-3MR	-	-	•		
LC65 (manuelle)	-	PTH-061A-CX-7M5A	PTH-061A-CX-15MA		•	
LC65M (machine)	-	PTM-061A-CX-7M5A	PTM-061A-CX-15MA		•	
LC105 (manuelle)	-	PTH-101A-CX-7M5A	PTH-101A-CX-15MA			•
LC105M (machine)	-	PTM-101A-CX-7M5A	PTM-101A-CX-15MA			•

LC 25 (MANUELLE)



LC 65 (MANUELLE)



LC 65M (MACHINE)



LC 105 (MANUELLE)



LC 105M (MACHINE)



PLASMA-BOX LC25
W03X0893-118A



PLASMA-BOX LC65
W03X0893-113A



PLASMA-BOX LC105
W03X0893-115A

PLUS DE DÉTAILS À LA PAGE 101

CITOCUT 25i
CITOCUT 60
CITOCUT 100

ACCESSOIRES					
Filtre à air LAF1250		W88X1456A	•	•	•
Cartouche filtrante		W8800117R	•	•	•
Compas de coupage		W0300699A	•	•	•
Chariot 2 roues		W0200002	•		
Chariot 4 roues		K2694-1		•	•
Commande à distance		K12049-1			•
Kit de commande à distance		W05X1086A			•
Kit de chanfreinage		W03X0893-119A		•	•



FILTRE À AIR LAF1250
W88X1456A



COMPAS
DE COUPAGE
W0300699A



KIT DE
CHANFREINAGE
W03X0893-119A



CHARIOT 2 ROUES
W0200002



CHARIOT 4 ROUES
K2694-1



OPTIONS D'ÉQUIPEMENT

REFROIDISSEURS

W000403940
COOLERTIG 3



W000403941
COOLERTIG 4



W000403601
COOLER 25



W000382728
FREEZTIG



K14190-1
COOL ARC®24



K14182-1
COOL ARC® 26



W000273516
COOLER III PW



W000404340
COOLER III PW COMPACT



Produit	Référence	CITOTIG 1800 FORCE	CITOTIG 2200 FORCE	CITOTIG 315 DC	CITOTIG 415 DC	CITOTIG 200 AC/DC	CITOTIG 315 AC/DC	CITOSTEP 355S	CITOSTEP 425S	CITOSTEP 505S	CITOSTEEL 385C PRO	CITOSTEEL 455C PRO	CITOSTEEL 355S	CITOSTEEL 425S	CITOSTEEL 505S	CITOPULS III 320C	CITOPULS III 420	CITOPULS III 520	CITOWAVE III 420	CITOWAVE III 520	
Freeztig	W000382728	•	•																		
COOLERTIG 3	W000403940			•																	
COOLERTIG 4	W000403941				•		•														
COOLARC® 24	K14190-1						•														
COOLER 25	W000403601							•	•	•											
COOLARC® 26	K14182-1										•	•	•	•	•						
COOLER III PW	W000273516																•	•	•	•	
COOLER III PW COMPACT	W000404340																•				

Produit	Référence	Tension d'alimentation	Prise de courant	Capteur de débit	Puissance de refroidissement @ 1l / min	Capacité du réservoir (l)	Taux de pression maximum (Mpa)	Position	Poids (kg)	Dimensions H x L x P (mm)
Freeztig	W000382728	230V 50/60Hz 1Ph	Schuko Prise de courant 16A	•	0,83	4,0	0,4	Horizontal	13	220 x 250 x 570
COOLERTIG 3	W000403940	400V* 50/60Hz 1Ph	Molex	•	0,75	3,6	0,4	Horizontal	18	276 x 246 x 540
COOLERTIG 4	W000403941	230V/400V* 50/60Hz 1Ph	Prise 9-broches	•	1,0	6,0	0,4	Horizontal	22,7	255 x 300 x 700
COOLARC® 24	K14190-1	390V DC*	Molex	•	0,87	2,3	0,43	Horizontal	18	276 x 246 x 540
COOLER 25	W000403601	230V 50/60Hz 1Ph	Schuko Prise de courant 16A	-	1,05	8,5	0,4	Vertical	17	748 x 238 x 248
COOLARC® 26	K14182-1	230V/400V* 50/60Hz 1Ph	Molex	•	0,84	4,0	0,47	Vertical	18	680 x 260 x 150
COOLER III PW	W000273516	230V* 50/60Hz 1Ph	Molex	-	1,3	5,0	0,45	Horizontal	16	268 x 700 x 279
COOLER III PW COMPACT	W000404340	400V* 50/60Hz 1Ph	Molex	-	1,3	5,0	0,45	Horizontal	20	268 x 700 x 279

* fourni par la source d'alimentation de soudage

W0200002
CHARIOT À QUATRE ROUES



K2694-1
CHARIOT 4 ROUES



W000375730
CHARIOT UNIVERSEL



W000404145
CART 3



W000404146
CART 4



K14191-1
CART 24



W000383000
CHARIOT MODULAIRE



Produit	Référence	CITOARC 270	CITOTIG 1800 FORCE	CITOTIG 2200 FORCE	CITOTIG 315 DC	CITOTIG 415 DC	CITOTIG 200 AC/DC	CITOTIG 315 AC/DC	CITOCUT 25i	CITOCUT 60	CITOCUT 100	CITOPULS III 320C	CITOPULS III 420	CITOPULS III 520	CITOWAVE III 420	CITOWAVE III 520	Dévidoir WF24	Dévidoirs WF24	DMJ P400	DMJ P500	DMJ W500
Chariot 2 roues	W0200002	•	•						•												
Chariot 4 roues	K2694-1									•	•										
CART 3	W000404145				•																
CART 4	W000404146					•		•													
CART 24	K14191-1							•													
Chariot universel	W000375730	•	•																		
Chariot modulaire	W000383000											•	•	•	•	•					
Chariot 4 roues pour service intensif	K14032-1																•	•			
Chariot pour dévidoir	W000275908																		•	•	•

Produit	Référence	CIT0ARC 270	CIT0ROD 4005XT	CIT0ROD 6700XT	CIT0TIG 1600 HPF	CIT0TIG 1800 FORCE	CIT0TIG 2200 FORCE	CIT0TIG 315 DC	CIT0TIG 415 DC	CIT0TIG 200 AC/DC	CIT0TIG 315 AC/DC	CIT0CUT 100	CIT0STEEL 255C PRO	CIT0STEEL 325C PRO	CIT0STEEL 385C PRO	CIT0STEEL 455C PRO	CIT0PULS III 320C	CIT0PULS III 420 / 520	CIT0WAVE III 420 / 520	Dévidoir 56D	DMU P400	DMU P500	DMU W500	
Commande à distance 15 m (6-broches / 1POT)	K10095-1-15M	●	●	●									●(1)(2)	●(1)(2)	●(1)(2)	●(1)(2)				●(1)				
Câble de rallonge pour la commande à distance (6-broches) 15 m	K10398	●	●	●									●	●	●	●				●				
Commande à distance – manuelle 15 m K14147-1	K14147-1				●	●	●	●	●	●	●	●	●(1)(2)	●(1)(2)	●(1)(2)	●(1)(2)				●(1)				
Extension pour commande à distance manuelle – 15 m	K14148-1				●	●	●	●	●	●	●	●	●	●	●	●				●				
Pédale de commande™	K870				●	●	●	●	●	●	●	●	●(1)(2)	●(1)(2)	●(1)(2)	●(1)(2)				●(1)				
Commande à distance – 10 m	W000219557				●	●																		
Pédale de commande	W000241602				●	●																		
Commande à distance	K12049-1											●(3)								●				
Commande à distance MIG Yoystick 7 m	K14091-1												●(2)	●(2)	●(2)	●(2)				●				
Commande à distance Simple Puls 10 m	W000275904																●	●			●	●	●	
RC JOB 10 m	W000273134																	●	●		●	●	●	
Commande à distance 6-broches (30,4 m)	K857-1												●(1)(2)	●(1)(2)	●(1)(2)	●(1)(2)				●(1)				
Commande à distance 12-broches (7,6 m)	K857-2												●(2)	●(2)	●(2)	●(2)				●				
Commande à distance 12-broches (30,4 m)	K857-3												●(2)	●(2)	●(2)	●(2)				●				

(1) Adaptateur K2909-1 nécessaire
 (2) Kit K14172-1 nécessaire
 (3) Kit W05X1086A nécessaire

- K10095-1-15M **Commande à distance (1pot) 6-broches (15 m)**
- K14147-1 **Commande à distance TIG HF (1-pot) 6-broches (15 m)**
- K10398 **Rallonge pour K10095-1-15M (15 m)**
- K14148-1 **Rallonge pour K14147-1 (15 m)**



- K857 **Commande à distance 6-broches (7,6 m)**
- K857-1 **Commande à distance 6-broches (30,4 m)**
- K857-2 **Commande à distance 12-broches (7,6 m)**
- K857-3 **Commande à distance 12-broches (30,4)**
- K870 **Amptrol à pied 6-broches (7,6 m)**



- W000241602 **Pédale de commande**



- W000275904 **Commande à distance Simple Puls**



Produit	Référence	CITOSTEP 355S/425S/505S CITOSTEEL 355S/425S/505S CITOPULS III 420 / 520 CITOWAVE III 420 / 520 Dévidoir WF24/WF24S Wire Feed 52D/56D DMU P400/P500 DMU W500							
Câble de raccordement refroidi par air (câble de soudage TM-TM, tuyau de gaz et câble de contrôle)									
Câble intermédiaire 2,5 m (70 mm ² , 14 broches-9 broches), AIR	K10347-PG	•					•		
Câble intermédiaire 5 m (70 mm ² , 14 broches-9 broches), AIR	K10347-PG-5M	•					•		
Câble intermédiaire 10 m (70 mm ² , 14 broches-9 broches), AIR	K10347-PG-10M	•					•		
Câble intermédiaire 15 m (95 mm ² , 14 broches-9 broches), AIR	K10347-PG-15M	•					•		
Câble intermédiaire 20 m (95 mm ² , 14 broches-9 broches), AIR	K10347-PG-20M	•					•		
Câble intermédiaire 25 m (95 mm ² , 14 broches-9 broches), AIR	K10347-PG-25M	•					•		
Câble intermédiaire 30 m (95 mm ² , 14 broches-9 broches), AIR	K10347-PG-30M	•					•		



K10347-PG-xM

Câble de raccordement refroidi à l'eau (câble de soudage TM-TM, tuyaux d'eau, tuyau de gaz et câble de contrôle)									
Câble intermédiaire 2,5 m (70 mm ² , 14 broches-9 broches), EAU	K10347-PGW	•					•		
Câble intermédiaire 5 m (70 mm ² , 14 broches-9 broches), EAU	K10347-PGW-5M	•					•		
Câble intermédiaire 10 m (70 mm ² , 14 broches-9 broches), EAU	K10347-PGW-10M	•					•		
Câble intermédiaire 15 m (95 mm ² , 14 broches-9 broches), EAU	K10347-PGW-15M	•					•		
Câble intermédiaire 20 m (95 mm ² , 14 broches-9 broches), EAU	K10347-PGW-20M	•					•		
Câble intermédiaire 25 m (95 mm ² , 14 broches-9 broches), EAU	K10347-PGW-25M	•					•		
Câble intermédiaire 30 m (95 mm ² , 14 broches-9 broches), EAU	K10347-PGW-30M	•					•		



K10347-PGW-xM

Câble de raccordement refroidi par air (câble de soudage TM-TM, tuyau de gaz et câble de contrôle)									
Câble intermédiaire 1 m (70 mm ² , 5 broches-5 broches), AIR	K14198-PG		•					•	
Câble intermédiaire 3 m (70 mm ² , 5 broches-5 broches), AIR	K14198-PG-3M		•					•	
Câble intermédiaire 5 m (70 mm ² , 5 broches-5 broches), AIR	K14198-PG-5M		•					•	
Câble intermédiaire 10 m (70 mm ² , 5 broches-5 broches), AIR	K14198-PG-10M		•					•	
Câble intermédiaire 15 m (95 mm ² , 5 broches-5 broches), AIR	K14198-PG-15M		•					•	
Câble intermédiaire 20 m (95 mm ² , 5 broches-5 broches), AIR	K14198-PG-20M		•					•	
Câble intermédiaire 25 m (95 mm ² , 5 broches-5 broches), AIR	K14198-PG-25M		•					•	
Câble intermédiaire 30 m (95 mm ² , 5 broches-5 broches), AIR	K14198-PG-30M		•					•	



K14198-PG-xM

Câble de raccordement refroidi à l'eau (câble de soudage TM-TM, tuyaux d'eau, tuyau de gaz et câble de contrôle)									
Câble intermédiaire 1 m (95 mm ² , 5 broches-5 broches), EAU	K14199-PGW		•					•	
Câble intermédiaire 3 m (95 mm ² , 5 broches-5 broches), EAU	K14199-PGW-3M		•					•	
Câble intermédiaire 5 m (95 mm ² , 5 broches-5 broches), EAU	K14199-PGW-5M		•					•	
Câble intermédiaire 10 m (95 mm ² , 5 broches-5 broches), EAU	K14199-PGW-10M		•					•	
Câble intermédiaire 15 m (95 mm ² , 5 broches-5 broches), EAU	K14199-PGW-15M		•					•	
Câble intermédiaire 20 m (95 mm ² , 5 broches-5 broches), EAU	K14199-PGW-20M		•					•	
Câble intermédiaire 25 m (95 mm ² , 5 broches-5 broches), EAU	K14199-PGW-25M		•					•	
Câble intermédiaire 30 m (95 mm ² , 5 broches-5 broches), EAU	K14199-PGW-30M		•					•	



K14199-PGW-xM

Harnais standard refroidie par AIR (câble de soudage TM-TM, tuyau de gaz et câble de contrôle)									
Harnais AIR 2 m – acier univ. 70 mm	W000275894			•	•			•	•
Harnais AIR 5 m – acier univ. 70 mm	W000275895			•	•			•	•
Harnais AIR 10 m – acier univ. 70 mm	W000275896			•	•			•	•
Harnais AIR 15 m – acier univ. 70 mm	W000275897			•	•			•	•
Harnais AIR 25 m – acier univ. 70 mm	W000276901			•	•			•	•
Harnais AIR 30 m – acier univ. 70 mm	W000371246			•	•			•	•



Produit	Référence	CITOSTEP 355S/425S/505S	CITOSTEEL 355S/425S/506S	CITOPULS III 420 / 520	CITOWAVE III 420 / 520	Dévidoirs WF24/WF24S	Dévidoirs 52D/56D	DMU P-400/P500	DMU W500
---------	-----------	-------------------------	--------------------------	------------------------	------------------------	----------------------	-------------------	----------------	----------

Harnais standard refroidis par l'eau (câble de soudage TM-TM, tuyaux d'eau et câble de contrôle)

Harnais EAU 2 m – acier univ. 95 mm	W000275898			•	•			•	•
Harnais EAU 5 m – acier univ. 95 mm	W000275899			•	•			•	•
Harnais EAU 10 m – acier univ. 95 mm	W000275900			•	•			•	•
Harnais EAU 15 m – acier univ. 95 mm	W000275901			•	•			•	•



Aluminium harnais refroidis par l'eau (câble de soudage TM-TM, tuyaux d'eau et câble de contrôle)

Harnais EAU 2 m – acier alu. 95 mm	W000371044			•	•			•	•
Harnais EAU 5 m – acier alu. 95 mm	W000371045			•	•			•	•
Harnais EAU 10 m – acier alu. 95 mm	W000371175			•	•			•	•
Harnais EAU 15 m – acier alu. 95 mm	W000371174			•	•			•	•
Harnais EAU 25 m – acier alu. 95 mm	W000371239			•	•			•	•



SOLUTIONS POUR RÉDUIRE LES ÉMISSIONS DE FUMÉES



Produit	Référence	CITOSTEP 255C	CITOSTEP 305C	CITOSTEP 355C	CITOMIG 185MP/210MP	CITOSTEEL 255C/325C	CITOSTEEL 255C/325C/385C/455C PRO	CITOPULS III 320C	Dévidoirs WF24/WF24S	Dévidoirs 52D/56D	DMU P400/P500	DMU W500
---------	-----------	---------------	---------------	---------------	---------------------	---------------------	-----------------------------------	-------------------	----------------------	-------------------	---------------	----------

KIT GALET (2R) – LE KIT CONTIENT 1 GALET Ø 37 MM

Fils pleins:

GALETS V0,6-0,8 DIA37	KP14016-0,8	•	•	•	•			•	•		•	•
GALETS V0,8-1,0 DIA37	KP14016-1,0	•	•	•	•			•	•		•	•
GALETS V1,0-1,2 DIA37	KP14016-1,2	•	•	•	•			•	•		•	•

Fils fourrés:

GALETS VK0,9-1,1 DIA37	KP14016-1,1R	•	•	•	•			•	•		•	•
GALETS VK1,2-1,6 DIA37	KP14016-1-6R	•	•	•	•			•	•		•	•

Fils aluminium:

GALETS U1,0-1,2 DIA37	KP14016-1,2A	•	•	•	•			•	•		•	•
-----------------------	--------------	---	---	---	---	--	--	---	---	--	---	---



KIT GALET (4R) – LE KIT CONTIENT 2 GALETS Ø 37 MM

Fils pleins:

GALETS V0,6-0,8 DIA37	KP14017-0,8			•				•	•		•	•
GALETS V0,8-1,0 DIA37	KP14017-1,0			•				•	•		•	•
GALETS V1,0-1,2 DIA37	KP14017-1,2			•				•	•		•	•
GALETS V1,2-1,4 DIA37	KP14017-1-4			•				•	•		•	•
GALETS V1,3-V1,4 DIAM37 2 pièces	KP14017-V13/V14			•				•	•		•	•
GALETS V1,2-1,6 DIA37	KP14017-1-6			•				•	•		•	•

Fils fourrés

GALETS VK0,9-1,1 DIA37	KP14017-1,1R			•				•	•		•	•
GALETS VK1,2-1,6 DIA37	KP14017-1,6R			•				•	•		•	•
GALETS VK1,6-2,4 DIA37	KP14017-2,4R			•				•	•		•	•

Fils aluminium

GALETS U1,0-1,2 DIA37	KP14017-1,2A			•				•	•		•	•
GALETS U1,2-1,6 DIA37	KP14017-1,6A			•				•	•		•	•



KIT GALET (4R/TWIN) – LE KIT CONTIENT 4 GALETS Ø 37 MM ET LES FILS GUIDES

Fils Pleins

KIT DE GALET 0,6/0,8VT F137 4 pièces Vert / Bleu	KP14150-V06/08					•	•			•		
KIT DE GALET 0,8/1,0VT F137 4 pièces Bleu / Rouge	KP14150-V08/10					•	•			•		
KIT DE GALET 0,9/1,1VT F137 4 pièces	KP14150-V09/11					•	•			•		
KIT DE GALET 1,0/1,2VT F137 4 pièces Rouge / Orange	KP14150-V10/12					•	•			•		
KIT DE GALET 1,2/1,6VT F137 4 pièces Orange / Jaune	KP14150-V12/16					•	•			•		
KIT DE GALET 1,4/2,0VT F137 4 pièces	KP14150-V14/20					•	•			•		
KIT DE GALET 1,6/2,4VT F137 4 pièces Jaune / Gris	KP14150-V16/24					•	•			•		

Fils fourrés

KIT DE GALET 0,9/1,1RT F137 4 pièces	KP14150-V09/11R					•	•			•		
KIT DE GALET 1,0/1,2RT F137 4 pièces – Orange	KP14150-V10/12R					•	•			•		
KIT DE GALET 1,2/1,6RT F137 4 pièces Orange / Jaune	KP14150-V12/16R					•	•			•		
KIT DE GALET 1,4/2,0RT F137 4 pièces	KP14150-V14/20R					•	•			•		
KIT DE GALET 1,6/2,4RT F137 4 pièces Jaune / Gris	KP14150-V16/24R					•	•			•		

Fils aluminium

KIT DE GALET 0,6/0,8AT F137 4 pièces Vert / Bleu	KP14150-U06/08A					•	•			•		
KIT DE GALET 0,8/1,0AT F137 4 pièces Bleu / Rouge	KP14150-U08/10A					•	•			•		
KIT DE GALET 1,0/1,2AT F137 4 pièces Rouge / Orange	KP14150-U10/12A					•	•			•		
KIT DE GALET 1,2/1,6AT F137 4 pièces Orange / Jaune	KP14150-U12/16A					•	•			•		
KIT DE GALET 1,6/2,4AT F137 4 pièces Jaune / Gris	KP14150-U16/24A					•	•			•		



Produit	Référence	CITOSTEP 255C	CITOSTEP 305C	CITOSTEP 355C	CITOMIG 185MP/210MP	CITOSTEEL 255C/325C	CITOSTEEL 255C/325C/385C/455C PRO	CITOPULS III 320C	Dévidoirs WF24/WF24S	Dévidoirs 52D/56D	DMU P400/P500	DMU W500
---------	-----------	---------------	---------------	---------------	---------------------	---------------------	-----------------------------------	-------------------	----------------------	-------------------	---------------	----------

KIT GALET (2R) – LE KIT CONTIENT 1 GALET Ø 37 MM

Fils pleins:

GALETS D37 SW 0,6-0,8 MM	W000305125	•	•	•	•			•	•		•	•
GALETS D37 SW 0,8-1,0 MM	W000267598	•	•	•	•			•	•		•	•
GALETS D37 SW 1,0-1,2 MM	W000267599	•	•	•	•			•	•		•	•
GALETS D37 SW 1,2-1,6 MM	W000305126											

Fils fourrés:

GALETS D37 CW 0,9-1,2 MM	W000277010	•	•	•				•	•		•	•
GALETS D37 CW 1,2-1,6MM	W000266330	•	•	•				•	•		•	•
GALETS D37 CW 1,4-1,6 MM	W000277011	•	•	•				•	•		•	•

Fils aluminium:

ALUKIT 1,0-1,2	W000277622							•			•	•
ALUKIT 1,2-1,6	W000277623							•			•	•





TORCHES MIG-MAG

TORCHES PROMIG NG

Une gamme complète de torches MIG/MAG pour un usage industriel.



Haute qualité.



Large gamme.



Résistant aux dommages mécaniques et aux températures élevées.

Conforme à

EN 60974-7

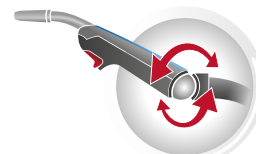

Poignée ergonomique à rotule.



Câble BIKOX® ultra-léger et durable. *



Pièces d'usure exclusives à longue durée de vie.

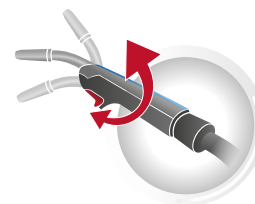

Deux modèles avec des têtes turnable (T).

MODÈLE	REFROIDISSEMENT AIR					REFROIDISSEMENT EAU				
	141T	181T	241	341	441	241 W	341 W	441 W	450 W	501 W
Facteur de marche (M21 gaz de protection)	150 A @ 60%	180 A @ 60%	250 A @ 60%	320 A @ 60%	380 A @ 60%	250 A @ 100%	320 A @ 100%	380 A @ 100%	450 A @ 100%	500 A @ 100%
Facteur de marche (CO ₂ gaz de protection)	160 A @ 60%	200 A @ 60%	270 A @ 60%	350 A @ 60%	420 A @ 60%	270 A @ 100%	350 A @ 100%	420 A @ 100%	500 A @ 100%	550 A @ 100%
Applications	①		②	③	④	②	③	④		
Diamètre du fil (mm)	0,6 – 0,8	0,8 – 1,0	0,8 – 1,0	1,0 – 1,2	1,0 – 1,6	0,8 – 1,0	1,0 – 1,2	1,0 – 1,6	1,0 – 1,6	1,2 – 3,2
Equipement d'origine	Tube contact (mm)	0,8	0,8	1,0	1,2	1,2	1,0	1,2	1,2	1,6
	Buse conique (mm)	11	12	14	16	16	14	16	16	18

① Tôles fines, carrosserie automobile

② Tôles fines, fabrication légère

③ Fabrication de navires, structures en acier

④ Industrie, chaudronnerie

	141T	181T	241	341	441	241 W	341 W	441 W	450 W	501 W
3 m	W000275406	W000275408	W000345060	W000345066	W000345072	W000345063	W000345069	W000345075	W000274865	–
4 m	W000275407	W000275419	W000345061	W000345067	W000345073	W000345064	W000345070	W000345076	W000274866	W000274871
5 m	–	W000275420	W000345062	W000345068	W000345074	W000345065	W000345071	W000345077	W000274867	–

Choisissez votre torche

Facteur de marche calculé sous CO₂

■ Refroidi par air
■ Refroidi par eau

SÉRIE	Taille	Facteur de marche	160A	180A	200A	230A	250A	270A	330A	350A	420A	500A	550A
PROMIG NG	141T	60%	[Red bar]										
	181T		[Red bar]										
	241		[Red bar]										
	341		[Red bar]										
	441		[Red bar]										
PROMIG NG	241 W	100%	[Blue bar]										
	341 W		[Blue bar]										
	441 W		[Blue bar]										
	450 W		[Blue bar]										
	501 W		[Blue bar]										

* BIKE® est une marque déposée d'ABICOR BINZEL

PROMIG NG 141T

Buse		Ø mm		Tube contact
POINT D14	W000345405	Acier	0,6	W000345571
D11	W000345403		0,8	W000345572
D14	W000345404		1,0	W000345573

Ø mm	Gaine Acier ou PTFE			Doublure en laiton graphite			
	3 m	4 m	5 m	3 m	4 m		
141T	Acier (Gaine Acier)	0,6	W000010730 (bleu)	W000010731 (bleu)	W000010732 (bleu)	-	-
		0,8	W000010733 (rouge)	W000010734 (rouge)	W000010735 (rouge)	-	-
		0,9	-	-	-	-	-
		1,0	-	-	-	W000271824	W000271825

PROMIG NG 181T

Buse		Ø mm		Tube contact	Diffuseur
D12	W000345408	Acier	0,8	W000345574	W000345335
D14	W000345409		1,0	W000345575	
			1,2	W000345577	

Ø mm	Gaine Acier ou PTFE			Doublure en laiton graphite			
	3 m	4 m	5 m	3 m	4 m		
181T	Acier (Gaine Acier)	0,8	W000010730 (bleu)	W000010731 (bleu)	W000010732 (bleu)	-	-
		0,9	W000010733 (rouge)	W000010734 (rouge)	W000010735 (rouge)	-	-
		1,0	-	-	-	-	-
		1,2	-	-	-	W000271824	W000271825

PROMIG NG 241 / 241W

Buse		Ø mm		Tube contact	Diffuseur
D12	W000345410	Acier	0,8	W000345574	W000345335
D14	W000345411		1,0	W000345575	
			1,2	W000345577	

Ø mm	Gaine Acier ou PTFE			Gaine PTFE avec extrémité spirale Cuivre			Doublure en laiton graphite			
	3 m	4 m	5 m	3 m	4 m	5 m	3 m	4 m		
241 / 241W	Acier (Gaine Acier)	0,6	W000010730 (bleu)	W000010731 (bleu)	W000010732 (bleu)	-	-	-	-	
		0,8	W000010733 (rouge)	W000010734 (rouge)	W000010735 (rouge)	-	-	-	-	
		0,9	-	-	-	-	-	-	-	
	Aluminium (Gaine PTFE)	1,0	WP10422-3M (bleu)	WP10422-4M (bleu)	WP10422-5M (bleu)	-	-	W000271824	W000271825	
		1,0	W000010736 (rouge)	W000010737 (rouge)	W000010738 (rouge)	WP10419-3M (rouge)	WP10419-4M (rouge)	WP10419-5M (rouge)	-	-
		1,2	-	-	-	-	-	-	-	

PROMIG NG 341 / 341W

Buse		Ø mm		Tube contact	Diffuseur
D12	W000345420	Acier	1,0	W000345580	W000345341
D14	W000345421		1,2	W000345582	
D16	W000345422		1,4	W000345584	
			1,6	W000345585	

Ø mm	Gaine Acier ou PTFE			Gaine PTFE avec extrémité spirale Cuivre			Doublure en laiton graphite			
	3 m	4 m	5 m	3 m	4 m	5 m	3 m	4 m		
241 / 241W	Acier (Gaine Acier)	0,6	W000010730 (bleu)	W000010731 (bleu)	W000010732 (bleu)	-	-	-	-	
		0,8	W000010733 (rouge)	W000010734 (rouge)	W000010735 (rouge)	-	-	-	-	
		0,9	-	-	-	-	-	-	-	
	Aluminium (Gaine PTFE)	1,0	WP10422-3M (bleu)	WP10422-4M (bleu)	WP10422-5M (bleu)	-	-	W000271824	W000271825	
		1,0	W000010736 (rouge)	W000010737 (rouge)	W000010738 (rouge)	WP10419-3M (rouge)	WP10419-4M (rouge)	WP10419-5M (rouge)	-	-
		1,2	-	-	-	-	-	-	-	

Pièces d'usure d'origine

PROMIG NG 441 / 441W

Buse		Ø mm	Tube contact	Diffuseur	Gaine Acier ou PTFE			Gaine PTFE avec extrémité spirale Cuivre			Doublure en laiton graphite				
D16	D19				Ø mm	3 m	4 m	5 m	3 m	4 m	5 m	3 m	4 m		
W000345427	W000345428	0,8	W000345586	W000345347	441 / 441W	Acier (Gaine Acier)	0,8	W000010730 (bleu)	W000010731 (bleu)	W000010732 (bleu)					
		1,0	W000345587				1,0	W000010733 (rouge)	W000010734 (rouge)	W000010735 (rouge)					
		1,2	W000345589				1,2	W000010867 (jaune)	W000010868 (jaune)	W000010869 (jaune)	-	-	-	-	-
		1,4	W000345591				1,4	WP10422-3M (bleu)	WP10422-4M (bleu)	WP10422-5M (bleu)				W000271824	W000271825
		1,6	W000345592				1,6	W000010736 (rouge)	W000010737 (rouge)	W000010738 (rouge)	WP10419-3M (rouge)	WP10419-4M (rouge)	WP10419-5M (rouge)		
		1,6	W000345593				1,6	W000010745 (jaune)	W000010746 (jaune)	W000010747 (jaune)	-	-	-		
					441 / 441W	Aluminium (Gaine PTFE)	0,8	W000010733 (rouge)	W000010734 (rouge)	W000010735 (rouge)					
							1,0	W000010736 (rouge)	W000010737 (rouge)	W000010738 (rouge)	WP10419-3M (rouge)	WP10419-4M (rouge)	WP10419-5M (rouge)		
							1,2	W000010745 (jaune)	W000010746 (jaune)	W000010747 (jaune)	-	-	-		
							1,6	W000010745 (jaune)	W000010746 (jaune)	W000010747 (jaune)	-	-	-		

PROMIG NG 450W

Buse		Ø mm	Tube contact	Diffuseur	Gaine Acier ou PTFE			Gaine PTFE avec extrémité spirale Cuivre					
D16	D19				Ø mm	3 m	4 m	5 m	3 m	4 m	5 m		
W000345434	W000345435	1,0	W000345587	W000345354	450W	Acier (Gaine Acier)	1,0	W000010733 (rouge)	W000010734 (rouge)	W000010735 (rouge)			
		1,2	W000345589				1,2	W000010867 (jaune)	W000010868 (jaune)	W000010869 (jaune)	-	-	-
		1,4	W000345591				1,4	W000010736 (rouge)	W000010737 (rouge)	W000010738 (rouge)	WP10419-3M (rouge)	WP10419-4M (rouge)	WP10419-4M (rouge)
		1,6	W000345592				1,6	W000010745 (jaune)	W000010746 (jaune)	W000010747 (jaune)	-	-	-
		1,0	W000345588				1,0	W000010736 (rouge)	W000010737 (rouge)	W000010738 (rouge)	WP10419-3M (rouge)	WP10419-4M (rouge)	WP10419-4M (rouge)
		1,2	W000345590				1,2	W000010745 (jaune)	W000010746 (jaune)	W000010747 (jaune)	-	-	-
		1,6	W000345593		1,6	W000010745 (jaune)	W000010746 (jaune)	W000010747 (jaune)	-	-	-		

PROMIG NG 501W

Buse		Ø mm	Tube contact	Diffuseur	Gaine Acier ou PTFE			Gaine PTFE avec extrémité spirale Cuivre					
D16	D18				Ø mm	3 m	4 m	5 m	3 m	4 m	5 m		
W000345429	W000345436	1,0	W000345587		501W	Acier (Gaine Acier)	1,0	W000010733 (rouge)	W000010734 (rouge)	W000010735 (rouge)			
		1,2	W000345589				1,2	W000010867 (jaune)	W000010868 (jaune)	W000010869 (jaune)	-	-	-
		1,4	W000345591				1,4	W000010736 (rouge)	W000010737 (rouge)	W000010738 (rouge)	WP10419-3M (rouge)	WP10419-4M (rouge)	WP10419-4M (rouge)
		1,6	W000345592				1,6	W000010745 (jaune)	W000010746 (jaune)	W000010747 (jaune)	-	-	-
		2,4	W000345595				2,4	W000010745 (jaune)	W000010746 (jaune)	W000010747 (jaune)	-	-	-
		1,2	W000345590				1,2	W000010736 (rouge)	W000010737 (rouge)	W000010738 (rouge)	WP10419-3M (rouge)	WP10419-4M (rouge)	WP10419-4M (rouge)
		1,6	W000345593		1,6	W000010745 (jaune)	W000010746 (jaune)	W000010747 (jaune)	-	-	-		

Pièces d'usure d'origine

TORCHES LGS2

Simple et fiable, cette gamme est adaptée aux applications les plus courantes.

Conforme à

EN 60974-7



Pièces d'usure compatibles avec le standard le plus répandu en Europe.



Câble extra-flexible.

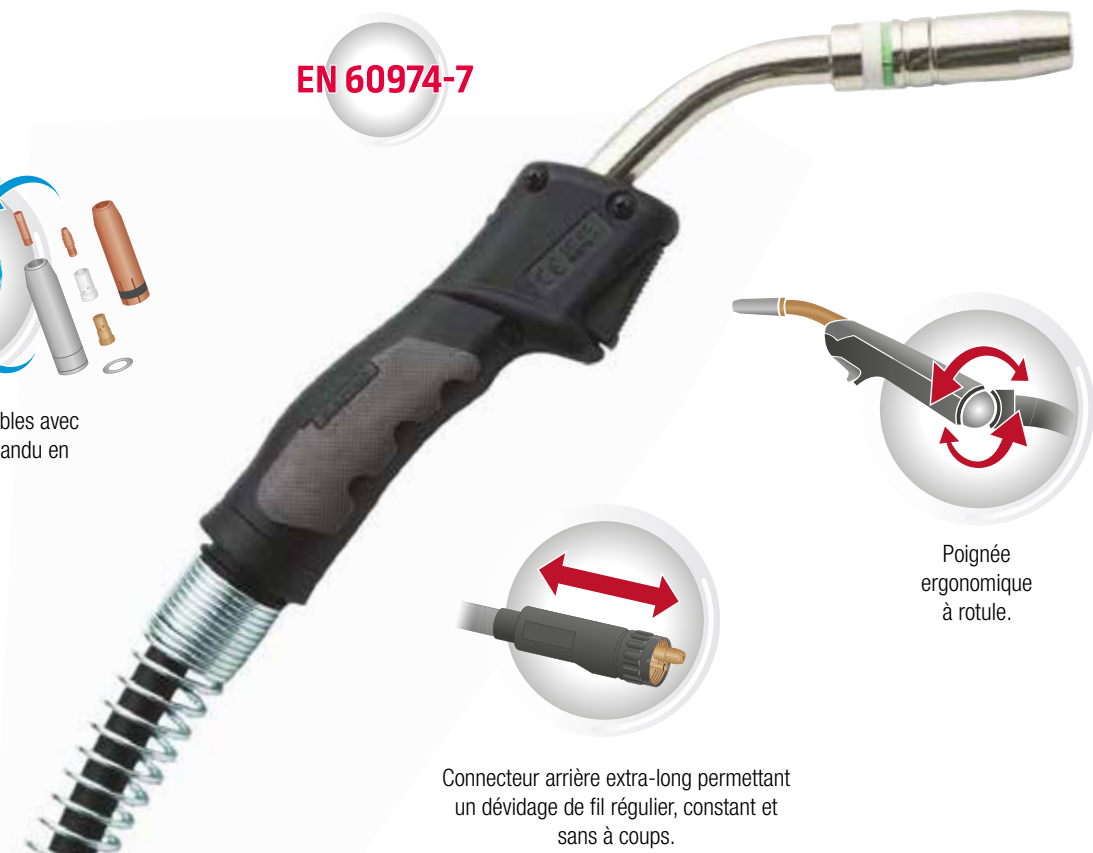

Connecteur arrière extra-long permettant un dévidage de fil régulier, constant et sans à coups.

Poignée ergonomique à rotule.

MODÈLE	REFROIDISSEMENT AIR				Refroidissement eau	
	LGS2-150G	LGS2-250G	LGS2-240G	LGS2-360G	LGS2-505W	
Facteur de marche (CO ₂ gaz de protection)	180 A @ 60%	230 A @ 60%	250 A @ 60%	330 A @ 60%	500 A @ 100%	
Applications	1	2	2	3	4	
Diamètre du fil	Jusqu'à 1,0 mm	Jusqu'à 1,2 mm	Jusqu'à 1,2 mm	Jusqu'à 1,6 mm	Jusqu'à 2,4 mm	
Equipement d'origine	Tube contact	0,8 mm	1,0 mm	1,0 mm	1,2 mm	1,2 mm
	Buse conique	12 mm	15 mm	12,5 mm	16 mm	16 mm

1 Tôles fines, carrosserie automobile

2 Tôles fines, fabrication légère

3 Fabrication de navires, structures en acier

4 Industrie, chaudronnerie

Référence					
3 m	W10429-15-3M	W10429-25-3M	W10429-24-3M	W10429-36-3M	W10429-505-3M
4 m	W10429-15-4M	W10429-25-4M	W10429-24-4M	W10429-36-4M	W10429-505-4M
5 m	W10429-15-5M	W10429-25-5M	W10429-24-5M	W10429-36-5M	W10429-505-5M

Choisissez votre torche

Facteur de marche calculé sous CO₂

■ Refroidi par air
■ Refroidi par eau

SÉRIE	Taille	Facteur de marche	160A	180A	200A	230A	250A	270A	330A	350A	420A	500A
LGS2	150G	60%	[Red bar]									
	250G		[Red bar]									
	240G		[Red bar]									
	360G		[Red bar]									
	505W	100%	[Blue bar]									

LGS2 150G

Buse		Ø mm	Tube contact	Support de tube contact W000277903	Ressort de buse W000277448
Con.	Code				
Con. D10	W000010787	0,8	W000010826		
Con. D12,5	W000010786	0,8	W000010830 *		
Cyl. D16	W000010788	0,9	WP10441-09		
Innershield	WP10468	1,0	W000010827		
		1,0	W000010831 *		
		1,2	W000010828		
		1,2	W000010832 *		
Aluminium		0,8	WP10441-08A		
		1,0	W000010850		
		1,2	W000010851		

LGS2 150G	Acier (Gaine Acier)	Ø mm	Gaine Acier ou PTFE		
			3 m	4 m	5 m
Acier (Gaine Acier)	0,6	0,6	W000010730 (bleu)	W000010731 (bleu)	W000010732 (bleu)
	0,8	0,8	W000010733 (rouge)	W000010734 (rouge)	W000010735 (rouge)
	1,0	1,0	W000010736 (rouge)	W000010737 (rouge)	W000010738 (rouge)

LGS2 250G

Buse		Ø mm	Tube contact	Support de tube contact W000010720	Ressort de buse W000277477
Con.	Code				
Con. D11	W000010791	0,8	W000010826		
Con. D15	W000010790	0,8	W000010830*		
Cyl. D20	W000010792	0,9	WP10441-09		
Acier		1,0	W000010827		
		1,0	W000010831*		
		1,2	W000010828		
		1,2	W000010832*		
Aluminium		0,8	WP10441-08A		
		1,0	W000010850		
		1,2	W000010851		

LGS2 250G	Acier (Gaine Acier)	Ø mm	Gaine Acier ou PTFE			Gaine PTFE avec extrémité spirale Cuivre		
			3 m	4 m	5 m	3 m	4 m	5 m
Acier (Gaine Acier)	0,8	0,8	W000010730 (bleu)	W000010731 (bleu)	W000010732 (bleu)			
	0,9	0,9	W000010733 (rouge)	W000010734 (rouge)	W000010735 (rouge)			
	1,0	1,0	W000010736 (rouge)	W000010737 (rouge)	W000010738 (rouge)			
	1,2	1,2	W000010739 (rouge)	W000010740 (rouge)	W000010741 (rouge)			
Aluminium (Gaine PTFE)	0,8	0,8	WP10422-3M (bleu)	WP10422-4M (bleu)	WP10422-5M (bleu)			
	1,0	1,0	WP10419-3M (rouge)	WP10419-4M (rouge)	WP10419-5M (rouge)			
	1,2	1,2	WP10419-3M (rouge)	WP10419-4M (rouge)	WP10419-5M (rouge)			

LGS2 240G

Buse		Ø mm	Tube contact	Support de tube contact WP10455-1	Diffuseur
Con.	Code				
Con. D10	WP10461-9	0,6	W000010820		Standard WP10404-STD
Con. D12,5	WP10461-4	0,8	W000010821		Haute température WP10404-HT
		0,8	W000010824*		Céramique WP10404-CR
Acier		0,9	WP10440-09		
		1,0	W000010822		
		1,0	W000010825		
		1,2	WP10440-12		
Aluminium		1,2	WP10440-12C*		
		0,8	WP10440-08A		
		1,0	WP10440-10A		
		1,2	WP10440-12A		

LGS2 240G	Acier (Gaine Acier)	Ø mm	Gaine Acier ou PTFE			Gaine PTFE avec extrémité spirale Cuivre		
			3 m	4 m	5 m	3 m	4 m	5 m
Acier (Gaine Acier)	0,6	0,6	W000010730 (bleu)	W000010731 (bleu)	W000010732 (bleu)			
	0,8	0,8	W000010733 (rouge)	W000010734 (rouge)	W000010735 (rouge)			
	0,9	0,9	W000010736 (rouge)	W000010737 (rouge)	W000010738 (rouge)			
	1,0	1,0	W000010739 (rouge)	W000010740 (rouge)	W000010741 (rouge)			
Aluminium (Gaine PTFE)	0,8	0,8	WP10422-3M (bleu)	WP10422-4M (bleu)	WP10422-5M (bleu)			
	1,0	1,0	WP10419-3M (rouge)	WP10419-4M (rouge)	WP10419-5M (rouge)			
	1,2	1,2	WP10419-3M (rouge)	WP10419-4M (rouge)	WP10419-5M (rouge)			

Pièces d'usure d'origine * Tubes contact CuCrZr

LGS2 360G

Support de tube contact
W000010722 (M8)

Buse		Ø mm	Tube contact	Diffuseur		
Con. D12	W000010795			Standard	W000010780	Haute température
Con. D16	W000010794	0,8	W000010834	Céramique	W000010782	
Cyl. D20	W000010796	0,8	W000010840 *			
		1,0	W000010835			
		1,0	W000010841 *			
		1,2	W000010836			
		1,2	W000010842 *			
		1,32	WP10445-132C *			
		1,4	W000262703			
		1,6	W000010837			
		1,6	W000010843 *			
		0,8	WP10445-08A			
		1,0	W000010853			
		1,2	W000010854			
		1,6	W000010855			

Ø mm	Gaine Acier ou PTFE			Gaine PTFE avec extrémité spirale Cuivre			
	3 m	4 m	5 m	3 m	4 m	5 m	
LGS2 360G	Acier (Gaine Acier)	0,8	W000010730 (bleu)	W000010731 (bleu)	W000010732 (bleu)		
		1,0	W000010733 (rouge)	W000010734 (rouge)	W000010735 (rouge)		
		1,2				-	-
		1,4	W000010867 (jaune)	W000010868 (jaune)	W000010869 (jaune)		
		1,6					
Aluminium (Gaine PTFE)	0,8	WP10422-3M (bleu)	WP10422-4M (bleu)	WP10422-5M (bleu)			
	1,0	W000010736 (rouge)	W000010737 (rouge)	W000010738 (rouge)	WP10419-3M (rouge)	WP10419-4M (rouge)	
	1,2						
	1,6	W000010745 (jaune)	W000010746 (jaune)	W000010747 (jaune)			
					-	-	

LGS2 505W

Support de tube contact
W000010724
WP10456-6 (Forte intensité)

Buse		Ø mm	Tube contact	Diffuseur		
Con. D14	W000010798			Standard	W000010783	Haute température
Con. D16	W000010797	0,8	W000010834	Céramique	W000010785	
Cyl. D20	W000010799	0,8	W000010840 *			
		1,0	W000010835			
		1,0	W000010841 *			
		1,2	W000010836			
		1,2	W000010842 *			
		1,32	WP10445-132C *			
		1,4	W000262703			
		1,6	W000010837			
		1,6	W000010843 *			
		0,8	WP10445-08A			
		1,0	W000010853			
		1,2	W000010854			
		1,6	W000010855			

Ø mm	Gaine Acier ou PTFE			Gaine PTFE avec extrémité spirale Cuivre			
	3 m	4 m	5 m	3 m	4 m	5 m	
LGS2 505W	Acier (Gaine Acier)	0,8	W000010730 (bleu)	W000010731 (bleu)	W000010732 (bleu)		
		1,0	WP10410-3M (non revêtu)	WP10410-4M (non revêtu)	WP10410-5M (non revêtu)		
		1,2				-	-
		1,4	WP10411-3M (non revêtu)	W000010740 (non revêtu)	W000010741 (non revêtu)		
		1,6					
Aluminium (Gaine PTFE)	0,8	WP10422-3M (bleu)	WP10422-4M (bleu)	WP10422-5M (bleu)			
	1,0	W000010736 (rouge)	W000010737 (rouge)	W000010738 (rouge)	WP10419-3M (rouge)	WP10419-4M (rouge)	
	1,2						
	1,6	W000010745 (jaune)	W000010746 (jaune)	W000010747 (jaune)			
					-	-	

Pièces d'usure d'origine * Tubes contact CuCrZr

DIGITORCH TORCHES

Avec DIGITORCH, l'opérateur peut régler les paramètres à partir de la poignée.

DIGITORCH II E

pour générateur Digiwave II & III

- 1 Affichage digital des paramètres.
- 2 Boutons de réglage +/-
- 3 Bouton de sélection de mode (programme, courant, longueur de l'arc).



DIGITORCH P

pour les sources d'alimentation Digisteel, Digisteel III, Digipuls, Digipuls II et Digipuls III.

Potentiomètre double de réglage:

- Énergie et longueur du stick out en mode synergique.
- Courant et tension de soudage en mode manuel.



MODÈLE	REFROIDISSEMENT AIR		REFROIDISSEMENT EAU				
	DIGITORCH II E 341	DIGITORCH P 341	DIGITORCH II E 341W	DIGITORCH P 341W	DIGITORCH E 441W	DIGITORCH P 441W	DIGITORCH II E 450W
Facteur de marche (CO ₂ gaz de protection)	350 A @ 60%	350 A @ 60%	350 A @ 100%	350 A @ 100%	420 A @ 100%	420 A @ 100%	500 A @ 100%
Facteur de marche (Ar + CO ₂ gaz de protection)	320 A @ 60%	320 A @ 60%	320 A @ 100%	320 A @ 100%	380 A @ 100%	380 A @ 100%	450 A @ 100%
Diamètre du fil (mm)	1,0-1,2	1,0-1,2	1,0-1,2	1,0-1,2	1,0-1,6	1,0-1,6	1,0-2,4
Equipement d'origine	Fil (acier) (mm)	1,2	1,0	1,2	1,2	1,2	1,2
	Ø Buse (mm)	16	14	16	16	16	16

MODÈLE	REFROIDISSEMENT AIR		REFROIDISSEMENT EAU				
	DIGITORCH II E 341	DIGITORCH P 341	DIGITORCH II E 341W	DIGITORCH P 341W	DIGITORCH E 441W	DIGITORCH P 441W	DIGITORCH II E 450W
3 m	–	–	W000373836	W000385932	–	–	–
4 m	W000373831	W000345014	W000373832	W000345016	W000373833	W000345018	W000379190

DIGITORCH II E 341

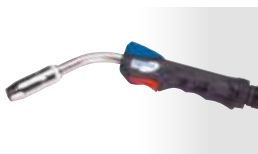

DIGITORCH II E 341W



DIGITORCH P 341



DIGITORCH P 341W



DIGITORCH II E 441W

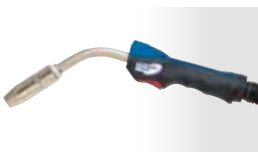

DIGITORCH II E 450W



DIGITORCH P 441W



TORCHES PUSH-PULL

Pour le soudage des alliages légers. Fils de 1,0 à 1,2 mm.

PROMIG PP 341 & PP 441W

Torches Push Pull pour DigiPuls et Digiwave. Conçues pour souder des alliages légers, elles sont livrées, en standard, avec un col de cygne à 45°.

MODÈLE		REFROIDISSEMENT AIR	REFROIDISSEMENT EAU
		PROMIG PP 341	PROMIG PP 341W
Intensité de soudage.	CO ₂	350 A @ 60%	420 A @ 100%
	Gaz mixte	320 A @ 60%	380 A @ 100%
Classe de tension		L-113V	
Taux flux de gaz	Mini	10 l/min	
	Maxi	18 l/min	
Inlet d'eau max		-	45°C
Puissance minimale du système de refroidissement		-	800W



PROMIG PP 341

Pièces d'usure

Buse droite	W000385867
Doublure pour buse droite	W000385869
Buse incurvée à 45°	W000385865
Doublure pour buse courbe à 45°	W000385870
Rouleaux pour fils, diamètre 1,0	W000385956
Rouleaux pour fils, diamètre 1,2	W000385957
Rouleaux pour fils, diamètre 1,6	W000385958

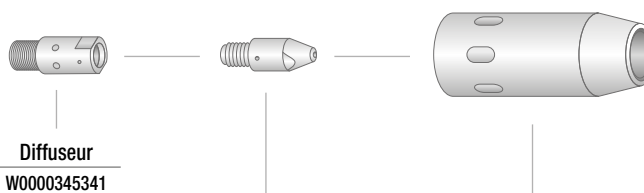

PROMIG PP 441

Pièces d'usure

Buse droite	W000385868
Doublure pour buse droite	W000385871
Buse incurvée à 45°	W000385866
Doublure pour buse courbe à 45°	W000385872
Galets pour fils, diamètre 1,0	W000385956
Galets pour fils, diamètre 1,2	W000385957
Galets pour fils, diamètre 1,6	W000385958

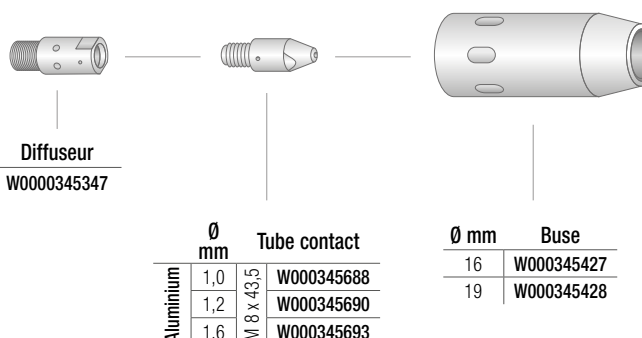

TORCHES MIG

Équipement inclus et autres versions

	PROMIG PP 341	PROMIG PP 341W
	Longueur 8 m – Swan de tête 45°	
Standard	W000385860	W000385862
Avec potentiomètre	W000385861	W000385863
With remote control and display	–	W000385864

- 1 Version standard.
- 2 Version avec potentiomètre.
- 3 Version avec télécommande et affichage.



- 4 Pour obtenir une torche avec une buse droite, il suffit d'interchanger le col de cygne courbé et le remplacer par un col droit comme indiqué ci-dessous.



	PROMIG PP 341	PROMIG PP 341W
Buse droite	W000385867	W000385868
Doubleur pour buse droite	W000385869	W000385871



Réglage du couple moteur

Le réglage s'effectue sur le tableau de commande électronique du moteur situé dans l'enrouleur en déplaçant la connexion à l'un des 3 réglages



CARTE
ÉLECTRONIQUE DE LA
PROMIG PP
W000386223



TORCHES TIG

PROTIG NG S

Le manche ergonomique à bouton (EB)

Le TOP des torches TIG Weldline by Lincoln Electric avec une poignée ergonomique, un grip coloré et souple pour l'amélioration du confort du soudeur.

Ces torches vous offriront une qualité de soudage maximale et la possibilité de réglage des paramètres de soudage.

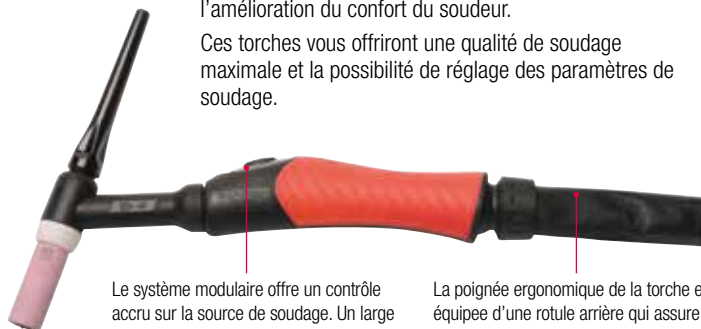

Le système modulaire offre un contrôle accru sur la source de soudage. Un large choix de boutons de réglages peuvent être adaptés (Commande simple bouton livrée en standard).

La poignée ergonomique de la torche est équipée d'une rotule arrière qui assure une parfaite flexibilité du faisceau. Le premier mètre du harnais est en cuir ce qui augmente la durée de vie du tuyau de soudage.

PROTIG III S

Le manche rond à lamelle métallique (RL)

La poignée ronde est la poignée classique qui répond à toutes vos attentes quelles que soient vos situations de soudage.

La gâchette à lame métallique peut être orientée tout autour de la poignée.

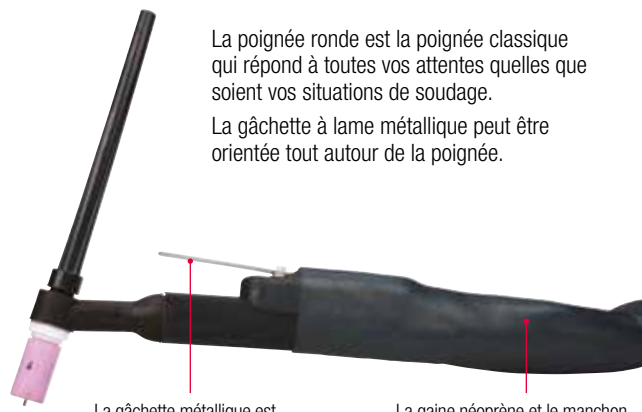

La gâchette métallique est robuste et augmente la sensibilité au touché.

La gaine néoprène et le manchon de la poignée procurent une excellente flexibilité.

MODÈLE		REFROIDISSEMENT AIR								
		PROTIG 10		PROTIG 20		PROTIG 30		PROTIG 40		
Facteur de marche 35%		125 A		150 A		200 A		250 A		
Facteur de marche 60%		80 A		100 A		130 A		200 A		
Equipement d'origine	Bouchon	long								
	Buse	Ø 9,6 mm				Ø 12 mm				
	électrode	Ø 1,6 mm		Ø 2,0 mm		Ø 2,4 mm				
Longueur		5 m	8 m	5 m	8 m	5 m	8 m	5 m	8 m	
PROTIG III S	Connexion	C5B/S	W000382715-2	W000382716-2	W000382717-2	W000382718-2	W000382719-2	W000382720-2	W000382721-2	W000382722-2
PROTIG NG S			W000278394-2	W000278395-2	W000278396-2	W000278397-2	W000278398-2	W000278399-2	W000278400-2	W000278401-2

MODÈLE		Refroidi par eau (*)						
		PROTIG 10W		PROTIG 35W		PROTIG 40W		
Facteur de marche 100%		220 A		350 A		450 A		
Equipement d'origine	Bouchon	long						
	Buse	Ø 12,8 mm		Ø 15 mm		Ø 14 mm		
	électrode	Ø 2,4 mm		Ø 4,0 mm		Ø 4,8 mm		
Longueur		5 m	8 m	5 m	8 m	5 m	8 m	
PROTIG III S	Connexion	C5B/S	W000382723-2	W000382724-2	W000382725-2	W000382726-2	W000382727-2	-
PROTIG NG S			W000278402-2	W000278403-2	W000278404-2	W000278405-2	W000278406-2	W000278407-2

Connectiques, adaptateurs

La connectique des PROTIG a été complètement redessinée. Simple et robuste, elle procure une fiabilité extrême grâce à la réduction de son encombrement. Tous les tuyaux sont en caoutchouc avec une gaine tissée pour les travaux lourds.

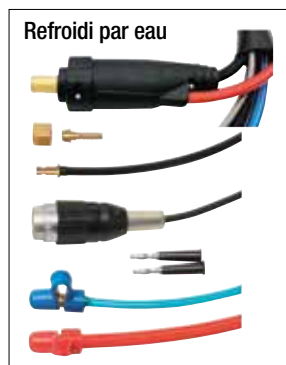

Adaptateurs

Pour les anciennes torches à raccord gaz central devant être raccordées sur des postes avec sortie gaz séparé, utilisez la pièce réf. W000306140. **W000306140.**

Pour les torches à raccord gaz séparé devant être raccordées sur des postes avec sortie gaz central, utilisez la pièce réf. W000306141. **W000306141.**

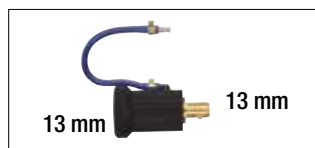

Dinse 9 à 13 mm
W000306139



Dinse 13 à 9 mm
O38055011



OPTIONS PROTIG NG S

Têtes ajustables

En option il est possible d'équiper les PROTIG NG S de têtes ajustables pour simplifier le soudage en situations difficiles d'accès. Choix de 2 modèles suivant le type de torche à équiper.



Choisir un corps et une tête de torche pour obtenir une tête ajustable:

- Corps refroidi par air (10/20)
- Corps refroidi par eau (10W)
- Tête PROTIG NG 10/10W
- Tête PROTIG NG 20

W000279381
W000279382
W000279383
W000279384

Modules boutons :

Les torches PROTIG NG S sont livrées en standard avec un bouton de commande simple. Les autres boutons doivent être commandés séparément.

Livraison standard : bouton simple



Autres boutons



Potentiomètre horizontal

W000279370
(4,7 Kohm)
WP10529-3
(10 Kohm)



Potentiomètre vertical

W000279246
(4,7 Kohm)
WP10529-4
(10 Kohm)



Module 3 boutons

WP10529-2



Lamelle

W000279245

⚠ Se reporter aux manuels d'instructions pour voir les différentes connexions des boutons. Pour les boutons potentiomètres, adapter la câblage au générateur.

Choisissez votre module et votre kit de connexion pour le Protig NG S

Modules boutons		 ou 
Référence	WP10529-2	WP10529-4 (10 Kohm) WP10529-3 (10 Kohm)
Kit de connexion	<ul style="list-style-type: none"> · Aucun kit de connexion requis · La torche est raccordée à la machine via la prise C5B (5 broches) 	<p style="text-align: center;">+</p>  <p style="text-align: center;">WP10529-9</p>
Compatible avec	<ul style="list-style-type: none"> · Citotig 315/415 DC · Citotig 200 AC/DC 	<ul style="list-style-type: none"> · Citotig 315/415 DC · Citotig 315 AC/DC

Les modules ci-dessus fonctionnent uniquement avec les torches PROTIG NG S (poignée EB).

PROTIG 10 / 10W

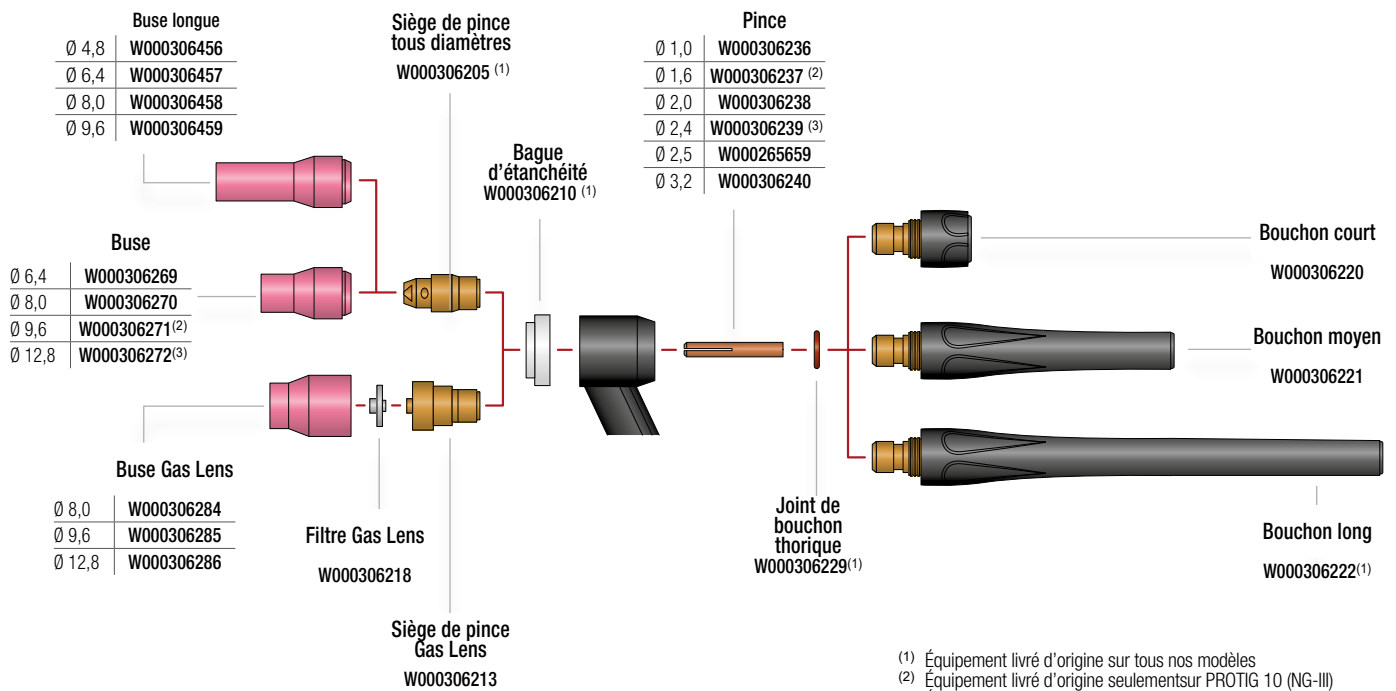

Dispositif Gas lens, idéal pour le soudage des accès difficiles.

Le siège de pince Gaz Lens est livré avec un filtre Gaz lens et la bague d'étanchéité Gas lens. La bague d'étanchéité Gas lens et le filtre Gaz lens peuvent être commandés séparément.

Buses : choix du diamètre

Courant de soudage (A)	70	90	120	200
Diamètre (mm)	6	8	10	12

PROTIG 20

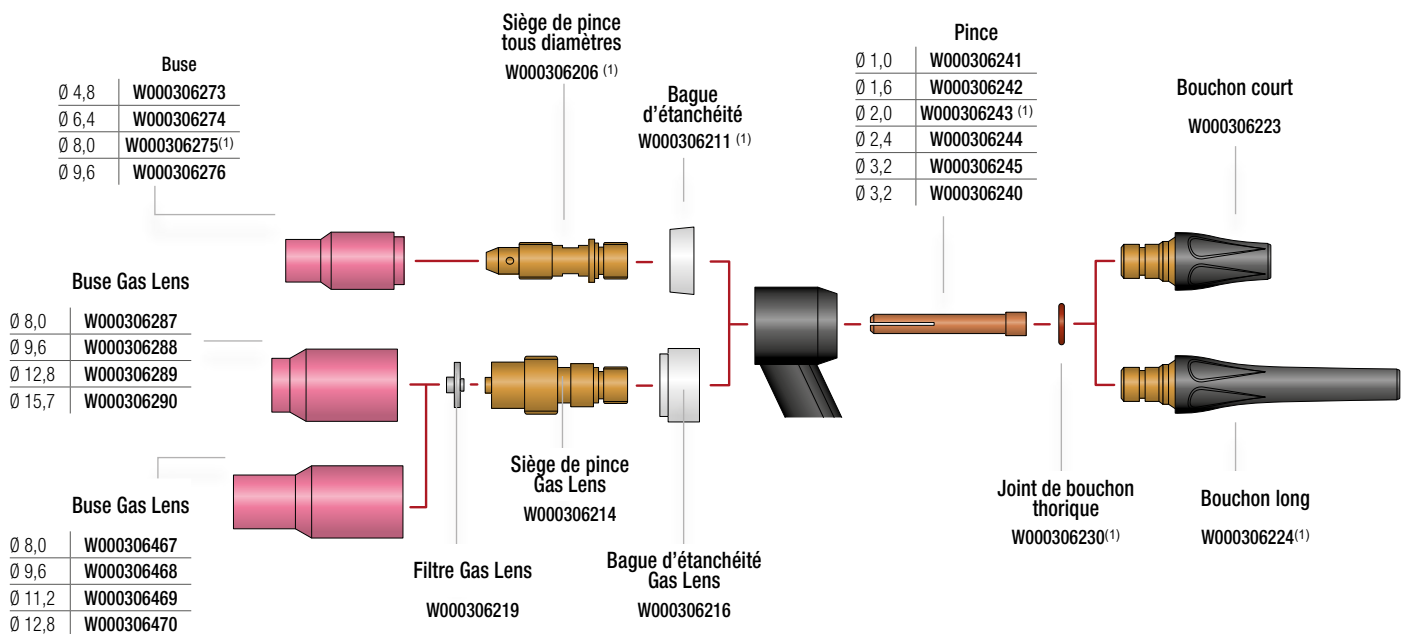

Dispositif Gas lens, idéal pour le soudage des accès difficiles.

Le siège de pince Gaz Lens est livré avec un filtre Gaz lens et la bague d'étanchéité Gas lens. La bague d'étanchéité Gas lens et le filtre Gaz lens peuvent être commandés séparément.

Buses : choix du diamètre

Courant de soudage (A)	70	90	120	200	350
Diamètre (mm)	6	8	10	12	15

PROTIG 30

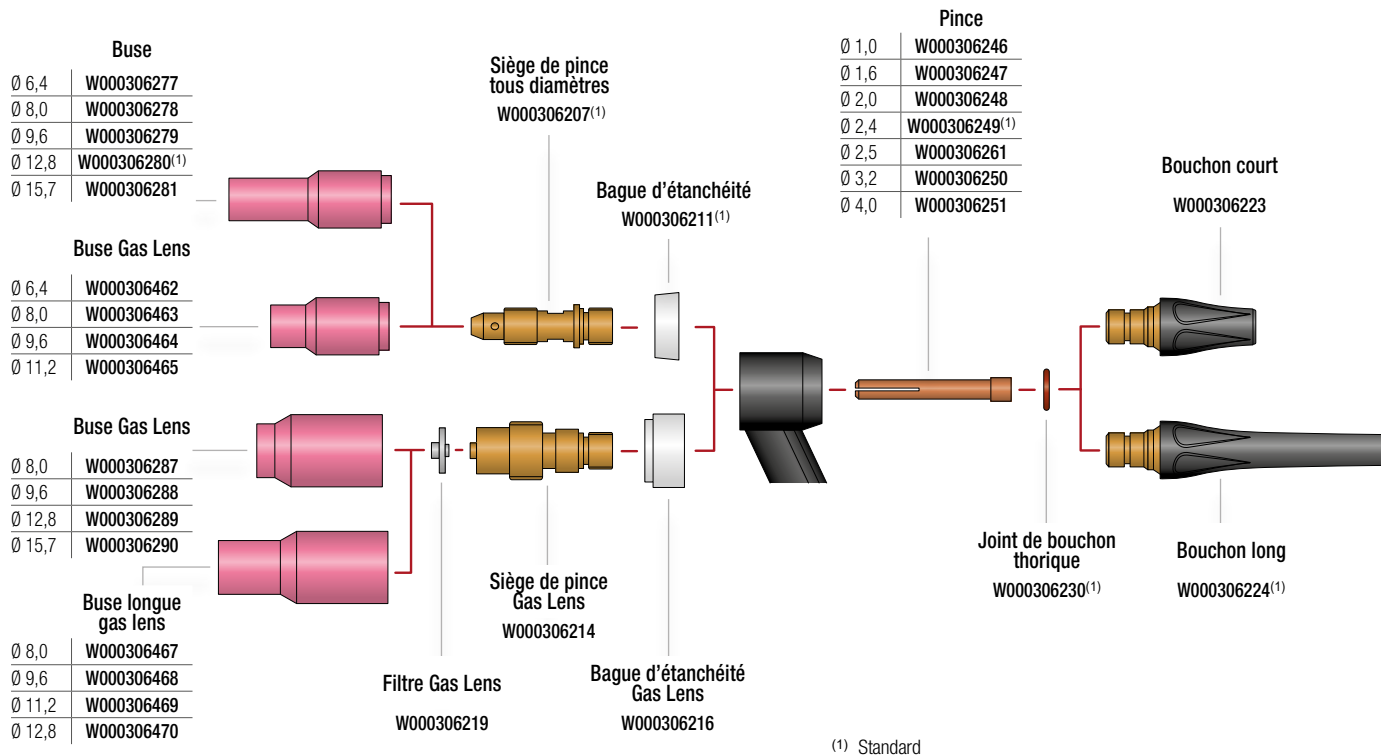

Dispositif Gas lens, idéal pour le soudage des accès difficiles.

Le siège de pince Gaz Lens est livré avec un filtre Gaz lens et la bague d'étanchéité Gas lens. La bague d'étanchéité Gas lens et le filtre Gaz lens peuvent être commandés séparément.

Buses : choix du diamètre

Courant de soudage (A)	70	90	120	200	350
Diamètre (mm)	6	8	10	12	15

PROTIG 35W / 40

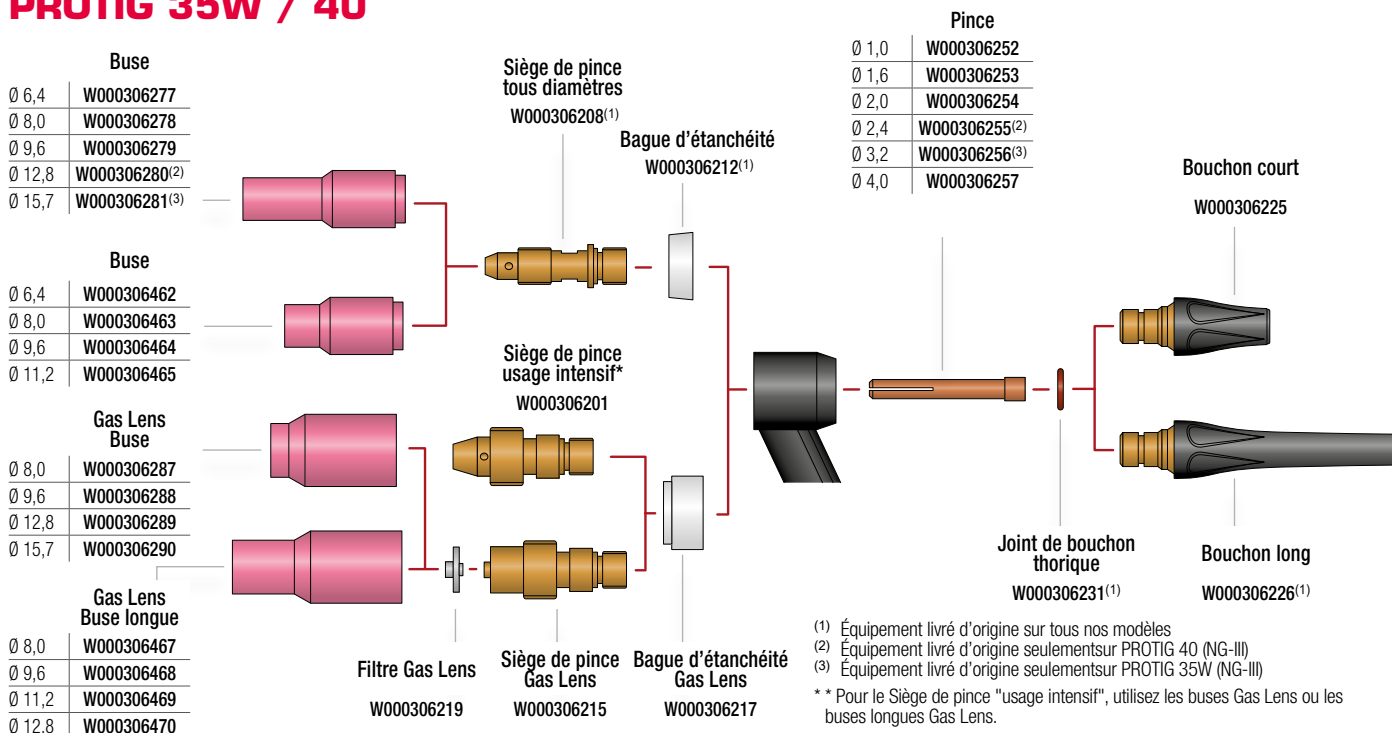

Dispositif Gas lens, idéal pour le soudage des accès difficiles.

Le siège de pince Gaz Lens est livré avec un filtre Gaz lens et la bague d'étanchéité Gas lens. La bague d'étanchéité Gas lens et le filtre Gaz lens peuvent être commandés séparément.

Buses : choix du diamètre

Courant de soudage (A)	70	90	120	200	350
Diamètre (mm)	6	8	10	12	15

PROTIG 40W

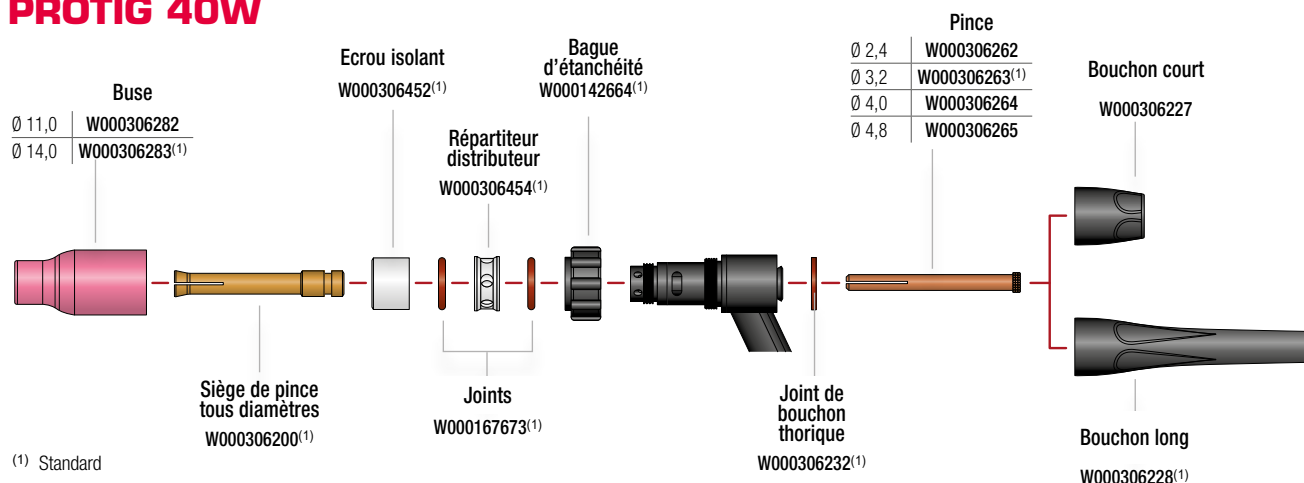

⁽¹⁾ Standard

Buses : choix du diamètre		
Courant de soudage (A)	200	450
Diamètre (mm)	11	14

ACCESSOIRES

BOÎTE DE MAINTENANCE PROTIG 10 / 10W

W000306441	Bouchons court 8	Bouchons moyen	Bouchons long 8	Siège de pince PROTIG 10	Pince Protig 10 (mm)					Std buse (mm)			
					1,0	1,6	2,0	2,4	3,2	6,4	8,0	9,6	12,8

BOÎTE DE MAINTENANCE PROTIG 20

W000306442	Bouchons court 10	Bouchons long 10	Siège de pince PROTIG 20	Pince Protig 20 (mm)					Std buse (mm)			
				1,0	1,6	2,0	2,4	3,2	6,4	8,0	9,6	12,8

BOÎTE DE MAINTENANCE PROTIG 30

W000306443	Bouchons court 10	Bouchons long 10	Siège de pince PROTIG 30	Pince Protig 30 (mm)						Std buse (mm)				
				1,0	1,6	2,0	2,4	3,2	4,0	6,4	8,0	9,6	12,8	15,7

BOÎTE DE MAINTENANCE PROTIG 35W / 40

W000306444	Bouchons court 40	Bouchons long 40	Siège de pince	Bouchons o-ring (x2)	Pince Protig 40 (mm)							Std buse (mm)				
					-	1,6	2,0	2,4	3,2	4,0	4,8	6,4	8,0	9,6	12,8	15,7

BOÎTE DE MAINTENANCE PROTIG 40W

W000306445	Bouchons court 40W	Bouchons long 40W	Siège de pince	Bouchons o-ring (x2)	Joint élastique	Joints (X 2)	Répartiteur eau	Ecrou isolant	Pince Protig 40 (mm)				Buse (mm)	
									2,4	3,2	4,0	4,8	11,0	14,0

BOÎTE DE MAINTENANCE PROTIG W000306441 W000306442 W000306443 W000306444 W000306445	RALLONGE AIR W000306135 -15M	RALLONGE EAU W000306136 -15M	ADAPTATEURS W000306140 W000306139 W000306141 038055011

TORCHES WTT2

Simple et fiable, cette gamme est adaptée aux applications les plus courantes.

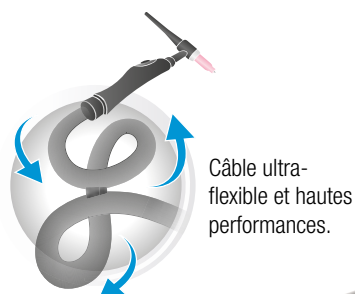

MODÈLE		REFROIDISSEMENT AIR							
		WTT2 9		WTT2 17		WTT2 26			
Facteur de marche à 40°C		60%	80 A	100 A	130 A				
		35%	110 A	135 A	180 A				
Equipement d'origine		Bouchon	long						
		Busse	Ø 9,6 mm	Ø 9,6 mm	Ø 12,8 mm				
		électrode	Ø 1,6 mm	Ø 2,0 mm	Ø 2,4 mm				
Longueur			4 m	8 m	4 m	8 m	4 m	8 m	
Poignée	RL	Connexion	S	W000278878	W000278923	W000278883	W000278918	W000278888	W000278914
			C5B	W000278879	W000278922	W000278884	W000278917	W000278890	W000278913
		EB	S	W000278877	W000278929	W000278881	W000278920	W000278886	W000278916
			C5B	W000278875	–	W000278882	W000278919	W000278887	W000278915
	V	V (Conn. 9 mm)	W000278876	–	W000278880	–	–	–	
		V (Conn. 13 mm)	–	–	W10529-17-4V	–	W000278885	–	
	EB-FLEX	S / C5B	W000382781	–	W000382782	W000382783	W000382784	W000382785	

MODÈLE		REFROIDISSEMENT EAU					
		WTT2 20 W		WTT2 18 W			
Facteur de marche à 40°C		100%	200 A	320 A			
		60%	250 A	350 A			
Equipement d'origine		Bouchon	long				
		Busse	Ø 12,8 mm		Ø 16 mm		
		électrode	Ø 2,4 mm		Ø 3,2 mm		
Longueur			4 m	8 m	4 m	8 m	
Poignée	RL	Connexion	S	W000278893	W000278906	W000278897	W000278900
			C5B	W000278894	W000278905	W000278898	W000278899
	EB	S	W000278891	W000278911	W000278895	W000278902	
		C5B	W000278892	W000278909	W000278896	W000278901	
	EB-FLEX	S / C5B	W000382786	W000382787	W000382788	W000382789	

Connectique

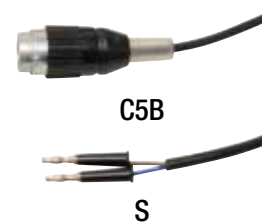

Nouveau Connecteur :

Permet une mise en place plus aisée et une robustesse sans précédent.

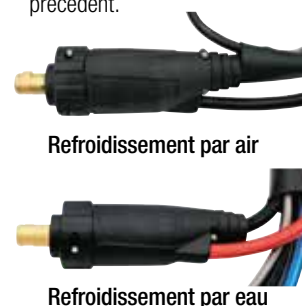

Poignée

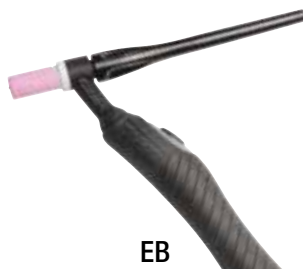

PIÈCES DÉTACHÉES TORCHES TIG WTT2

Modèle WTT2 9/9V & 20 W

TORCHES TIG

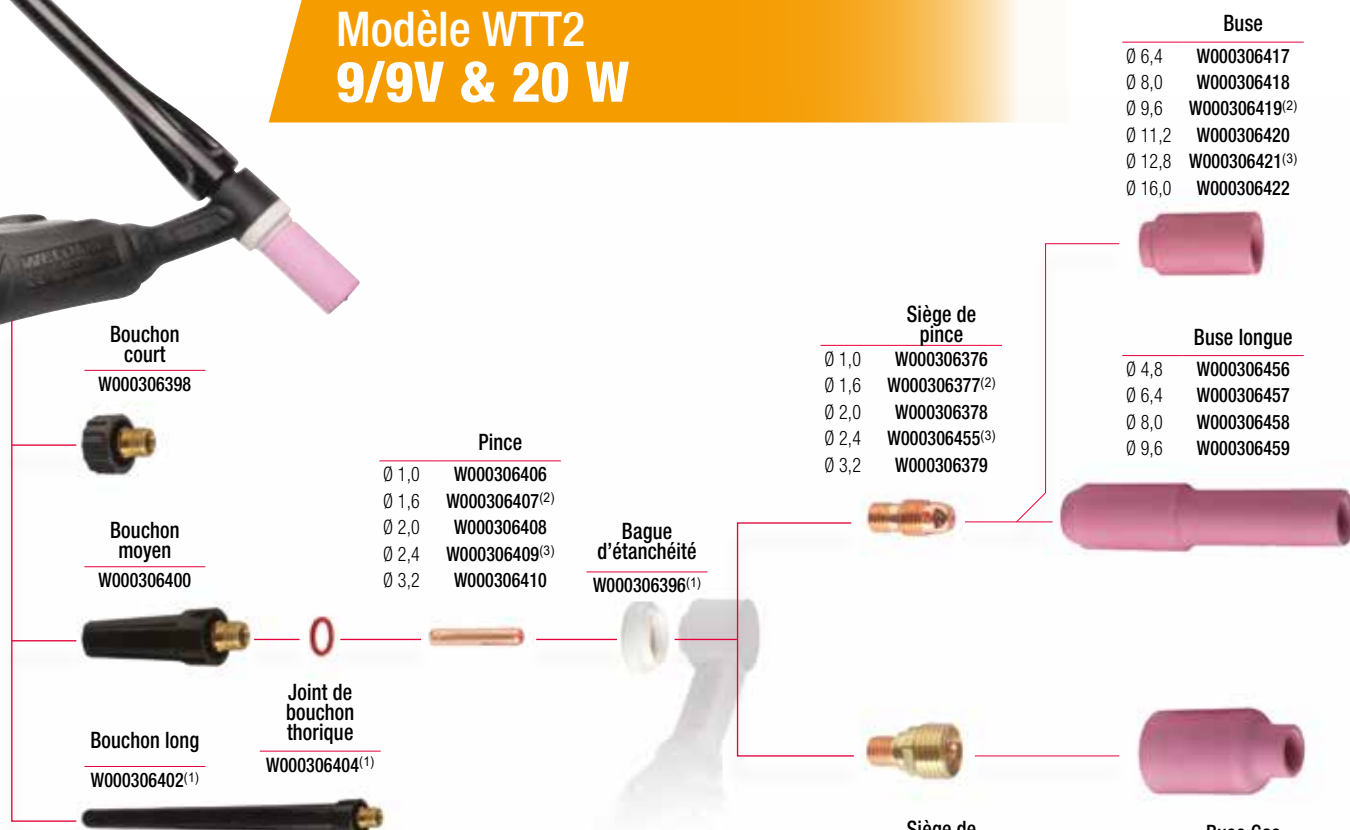

Gas Lens

Le diffuseur Gas Lens concentre le flux de gaz autour de l'électrode tungstène. Vous augmentez ainsi votre protection gazeuse pour un aspect parfait. Le Gas Lens permettra aussi de souder dans des accès difficiles.



⁽¹⁾ Équipement livré d'origine sur tous nos modèles
⁽²⁾ Équipement livré d'origine seulement sur WTT2 9 EB / 9 RL / 9V
⁽³⁾ Équipement livré d'origine seulement sur WTT2 20W EB / 20W RL

BOÎTE DE MAINTENANCE WTT2 9 / 9V / 20W

W000371535	Bouchon court 9-20	Bouchon moyen 9-20	Bouchon long 9-20	Siège de pince				Pince Protig 10 (mm)				Std buse (mm)						
				1,6	2,0	2,4	3,2	1,6	2,0	2,4	3,2	8,0	9,6	11,2	12,8			



BOÎTE DE MAINTENANCE WTT2 9 / 9V / 20W
W000371535

PIÈCES DÉTACHÉES TORCHES TIG WTT2

Modèle WTT2 17/17V, 26/26V & 18 W



Buse

Ø 6,4	W000306423
Ø 8,0	W000306424
Ø 9,6	W000306425 ⁽²⁾
Ø 11,2	W000306426
Ø 12,8	W000306427 ⁽³⁾
Ø 16,0	W000306428 ⁽⁴⁾
Ø 19,2	W000306461

Buse longue

Ø 6,4	W000306462
Ø 8,0	W000306463
Ø 9,6	W000306464
Ø 11,2	W000306465

Buse Gas Lens

Ø 6,4	W000306434
Ø 8,0	W000306435
Ø 9,6	W000306436
Ø 11,2	W000306437
Ø 12,8	W000306438
Ø 16,0	W000306439

Buse Gas Lens longue

Ø 8,0	W000306467
Ø 9,6	W000306468
Ø 11,2	W000306469
Ø 12,8	W000306470

Siège de pince

Ø 1,0	W000306380
Ø 1,6	W000306381
Ø 2,0	W000270781 ⁽²⁾
Ø 2,4	W000306382 ⁽³⁾
Ø 3,2	W000306383 ⁽⁴⁾
Ø 4,0	W000306384

Bague d'étanchéité W000306397⁽¹⁾

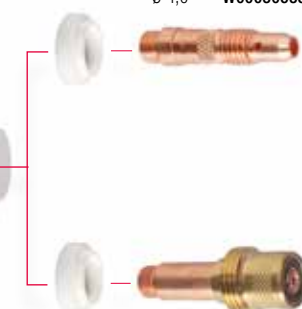

Bague d'étanchéité Gas Lens W000306466

Ø 1,0	W000306389
Ø 1,6	W000306390
Ø 2,4	W000306391
Ø 3,2	W000306392
Ø 4,0	W000306393

Siège de pince Gas Lens

Pince

Ø 1,0	W000306411
Ø 1,6	W000306412
Ø 2,0	W000306413 ⁽²⁾
Ø 2,4	W000306414 ⁽³⁾
Ø 3,2	W000306415 ⁽⁴⁾
Ø 4,0	W000306416

Bouchon court W000306399



Bouchon long W000306403⁽¹⁾

W000306403⁽¹⁾

Joint de bouchon thorique W000306405⁽¹⁾



- (1) Équipement livré d'origine sur tous nos modèles
 (2) Équipement livré d'origine seulement sur WTT2 17
 (3) Équipement livré d'origine seulement sur WTT2 18W
 (4) Équipement livré d'origine seulement sur WTT2 26

Gas Lens

Le diffuseur Gas Lens concentre le flux de gaz autour de l'électrode tungstène. Vous augmentez ainsi votre protection gazeuse pour un aspect parfait. Le Gas Lens permettra aussi de souder dans des accès difficiles.



BOÎTE DE MAINTENANCE WTT2 17 / 26 / 18W

W000371536	Bouchon court 17-18-26	Bouchon long 17-18-26	Siège (mm)				Collet (mm)				Std buse (mm)						
			1,6	2,4	3,2	4,0	1,6	2,4	3,2	4,0	9,6	11,2	12,8	16,0			



BOÎTE DE MAINTENANCE WTT2 17 / 26 / 18W W000371536

ÉLECTRODES TUNGSTÈNE

Une gamme complète d'électrodes tungstène :

Benéfiques utilisateurs :

- Traçabilité des lots.
- Meilleure stabilité de l'arc.
- Meilleur amorçage.
- Meilleure durée de vie.

ATTENTION : avant utilisation, lisez attentivement la fiche de données de sécurité disponible sur nos sites internet.



Type	Métal		Stabilité d'arc	Amorçage de l'arc	Durée de vie de l'électrode	Résistance thermique
	Aluminium	Acier & Acier Inoxydable				
WP – Tungstène pur	*		**	*	*	*
WC 20 – Cérium 2 %		*	**	*	**	**
WL 15 – Lanthane 1,5 %	**	***	**	***	***	***
WL 20 – Lanthane 2 %	*	***	**	***	***	***
WS 20 – Terres rares (1) 2%	*	*	**	***	***	***

*** Excellent ** Bon * Convenable

(1) Terres rares = l'un des éléments métalliques abondants, incluant le scandium (numéro atomique 21), l'yttrium (39), et les 15 éléments de 57 à 71 (la série des lanthanides comprend le lanthane et le cérium) dans la classification de Mendeleïev.

- Tungstène pur
- Tungstène + cérium
- Tungstène + lanthane
- Tungstène + terres rares

Nertal WP



Ø (mm)	Longueur (mm)	Référence
1,6	150	S03710251
2,0	150	S03710252
2,4	150	S03710506
3,2	150	S03710507
4,0	150	S03710254
4,8	150	S03710510
6,0	150	S03710256

Nertal La 20



Ø (mm)	Longueur (mm)	Référence
1,6	150	S03710651
2,0	150	S03710652
2,4	150	S03710653
3,2	150	S03710656
4,0	150	S03710256
4,8	150	W000381291

Nertal Ce 20



Ø (mm)	Longueur (mm)	Référence
1,6	150	S03710531
2,0	150	S03710533
2,4	150	S03710534
3,2	150	S03710537
4,0	150	S03710538

WS 2-Terres rares 2%

Ø (mm)	Longueur (mm)	Référence
1,6	175	W000335167
2,4	175	W000335169
3,2	175	W000335171

WP-Tungstène pur

Ø (mm)	Longueur (mm)	Référence
1,6	150	W000010010
1,6	175	W000010375
2,0	150	W000010011
2,4	150	W000010012
2,4	175	W000010377
3,2	150	W000010014
3,2	175	W000010378
4,0	150	W000010015

WL20-Lanthanum 2%

Ø (mm)	Longueur (mm)	Référence
1,0	150	W000010373
1,6	150	W000010016
1,6	175	W000010385
2,0	150	W000010017
2,0	175	W000010386
2,4	150	W000010018
2,4	175	W000010387
3,2	150	W000010020
3,2	175	W000010388
4,0	150	W000010021

WCe-Cérium 2%

Ø (mm)	Longueur (mm)	Référence
1,6	150	W000010023
1,6	175	W000335153
2,0	150	W000010024
2,4	150	W000010025
2,4	175	W000335154
3,2	150	W000335150
3,2	175	W000335157
4,0	150	W000010028

WL 15 – Lanthane 1,5 %

Ø (mm)	Longueur (mm)	Référence
1,6	150	W000402663
2,0	150	W000402664
2,4	150	W000402665
3,2	150	W000402667



Durée de vie plus élevée, moins d'affûtages, amorçage plus rapide et meilleure stabilité de l'arc



TORCHES PLASMA

		REFROIDISSEMENT AIR				
		LC 25 (manuelle)	LC 65 (manuelle)	LC 105 (manuelle)	LC 65 (Automatique)	LC 105 (Automatique)
Débit		96l/min@5,0bar	130l/min@5,0bar	130l/min@5,0bar	280l/min@5,5bar	280l/min@5,5bar
Facteur de marche		25A@60%	60A@60%	60A@60%	100A@60%	100A@60%
Épaisseur (mm)	acier doux	10	25	25	40	40
	séparation	12	30	30	45	45

	LC 25	LC 65	LC 105	LC 65	LC 105
	Manuele			Automatique	
3 m	PTH-C25A-SL-3MR	-	-	-	-
7,5 m	-	PTH-061A-CX-7M5A	PTH-101A-CX-7M5A	PTM-061A-CX-7M5A	PTM-101A-CX-7M5A
15 m	-	PTH-061A-CX-15MA	PTH-101A-CX-15MA	PTM-061A-CX-15MA	PTM-101A-CX-15MA

LC 25 (manuelle)

10/12 mm



TORCHES PLASMA



Électrode
W03X0893-75A



Diffuseur de gaz
W03X0893-5R



Tuyère
W03X0893-76A (25A)



Buse
W03X0893-77A



Patin à distance
W03X0893-78R



25/30 mm

LC 65 (manuelle)



Diffuseur de gaz
W03X0893-50R



Électrode

W03X0893-25A
(contact, stand off, blindé et gougeage)

Électrode

W03X0893-53A
(élargi)



Tuyère
W03X0893-26A (40A)
(contact)



Tuyère
W03X0893-27A (40A)
W03X0893-28A (50A)
W03X0893-29A (60A)
(stand off)



Tuyère
W03X0893-33A (50A)
W03X0893-34A (60A)
(blindé)



Tuyère
W03X0893-39A
(gougeage)



Tuyère
W03X0893-40A (40A)
W03X0893-54A (60A)
(élargi)



Buse
W03X0893-41A



Buse
W03X0893-43A



Patin à distance
W03X0893-14R



Protection de tuyère
W03X0893-44A



Protection de tuyère
W03X0893-48A



Protection de tuyère
W03X0893-21A

À DISTANCE

PROTÉGÉE

GOUGEAGE

RALLONGÉE

LC 65 (automatique)

25/30 mm

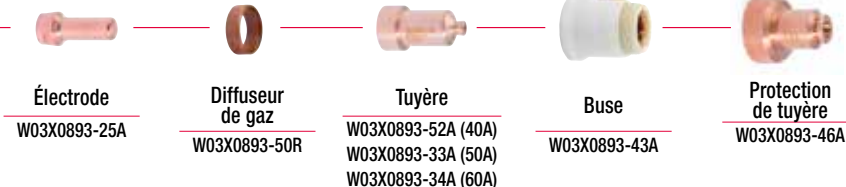
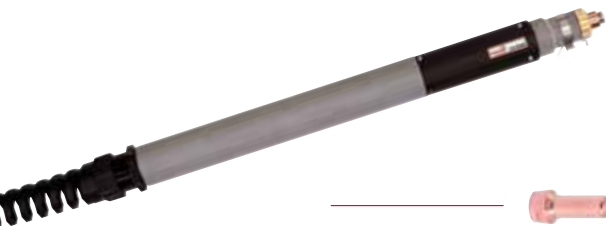

PROTÉGÉE

LC 105 (manuelle)

40/45 mm

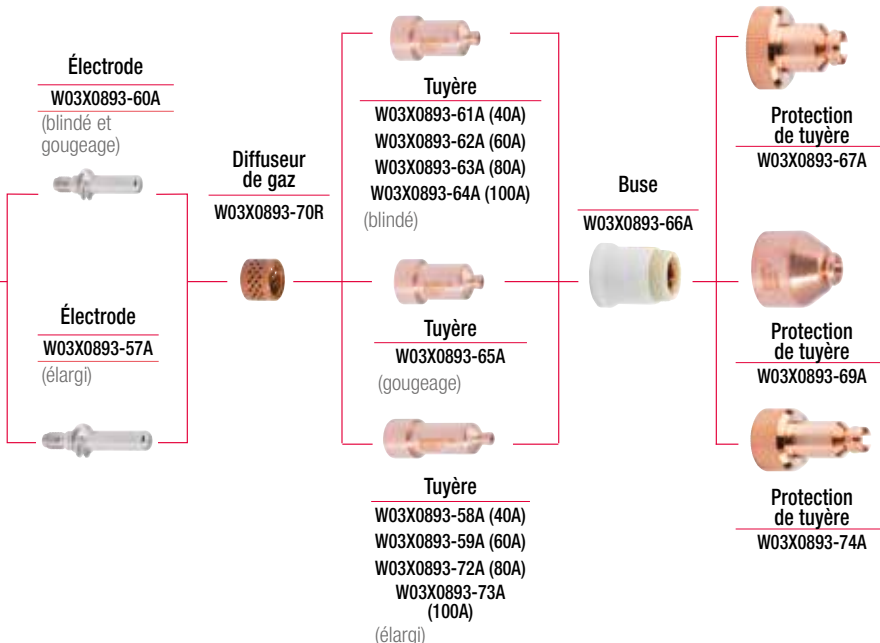

PROTÉGÉE

GOUGEAGE

RALLONGÉE

LC 105 (automatique)

40/45 mm

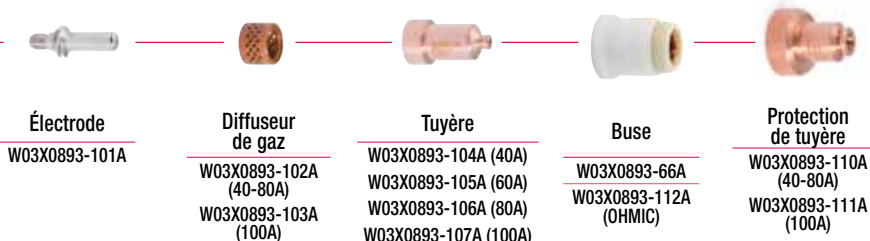

PROTÉGÉE

FILTRE À AIR LAF1250

Filtre submicronique pour air comprimé. Conçu pour éliminer l'humidité, les huiles et les particules de pulvérisation des compresseurs d'air, fournissant ainsi un air propre, exempt d'huile et d'air sec.

- Meilleure qualité de coupe.
- Durée de vie plus longue des consommables.
- Augmente la durée de vie de la torche elle-même.
- Compatible avec toute machine de coupe plasma et torche.
- Cartouche filtrante facilement remplaçable.
- Utile également pour différentes machines d'application. (peinture au pistolet, outils pneumatiques,...).



Référence

FILTRE À AIR LAF1250	W88X1456A
Cartouche filtrante	W8800117R

KIT DE CHANFREINAGE



ACCESSOIRE DE COUPE POUR LC25 / 65/105



KIT DE CHANFREINAGE
W03X0893-119A



COMPAS DE COUPAGE
(diam. max. 820 mm)
W0300699A



WELDLINE™
by Lincoln Electric



WELDLINE™

by Lincoln Electric

PLUS DE CONFORT ET DE SÉCURITÉ POUR LES SOUDEURS

WELDLINE® by Lincoln Electric est la marque du groupe LINCOLN ELECTRIC qui regroupe tous les produits de l'environnement des soudeurs.

Une offre complète d'Equipements de Protection Individuelle, d'outillages et d'accessoires dédiée aux applications de soudage / coupage. Une offre large sélectionnée à partir de critères de qualité exigeants dans le total respect réglementaire :

- Torches et pièces d'usure.
- Équipement de protection personnelle.
- Et de nombreux autres accessoires indispensables dans les opérations de soudage / coupage.

**Pour l'offre complète de Weldline, veuillez
consulter le catalogue Weldline ou visiter:**

www.weldline.eu



Téléchargez vos **fiches de données
de sécurité et certificats
de conformité** sur nos sites





MASQUES
DE SOUDAGE



EUROONE

EUROSPEED LS

CHAMELEON 4V LS

EUROLUX 4500 LS

GOLDENARK LS

Zephyr / Flipair 4500 LS

Temps déclenchement (sec)	1/16,000	1/25,000	1/20,000	1/25,000	1/20,000	1/25,000
Teinte Variable	9-13 Externe	9-13 Externe	8-13 Interne	5-13 Interne	5-13 Interne	5-13 Interne
Technologie Light Shade (LS)	Non	Oui	Oui	Oui	Oui	Oui
Teinte du Mode Meulage	DIN3,5 / Externe	DIN3,5 / Externe	DIN3,5 / Externe	DIN3,5 / Externe	DIN3,5 / Externe	DIN3,5 / Externe
Délai / Sensibilité	Par bouton de numérotation à l'infini	Par bouton de numérotation à l'infini	Continu	Continu	Continu	Continu
Temps Sombre Claire (sec)	0.1-1.0 par bouton de numérotation à l'infini	0.1-1.0 par bouton de numérotation à l'infini	Variable de 1 s à 0,1 s	0,1-1,0 Entièrement réglable	0,1-1,0 Entièrement réglable	0,1-1,0 Entièrement réglable
Accessoire additionnel	-	Planche de stickers	-	INFOTRACK mode X	INFOTRACK mode X	INFOTRACK mode X
Capteurs d'Arc	2	2	3	4	4	4
Ampérage mini de clenchement	≥10 A /DC ≥ 10 A /AC	≥5 A /DC ≥5 A /AC	≥5 A /DC ≥5 A /AC	≥5 A /DC ≥5 A /AC	≥5 A /DC ≥5 A /AC	≥5 A /DC ≥5 A /AC
Taille Cartouche (mm)	110 x 90 mm	110 x 90 mm	110 x 90 mm	110 x 90 mm	114 x 133	110 x 90 mm
Zone de visualisation (mm²)	4 312	4 312	4 559	5 820	8 736	5 820
Poids (g)	490	475	614	542	668	938 + 1760
Classe optique	1/1/1/2	1/1/1/2	1/1/1/2	1/1/1/2	1/1/1/2	1/1/1/2
Serre-tête	FLEXONE	FLEXSPEED LS + coussin	FLEXTech I	FLEXTech I	FLEXTech II	FLEXTech I
Type de batterie	Cellules solaires, aucun changement de batterie requis	Cellule solaire + batterie remplaçable (2 piles alcalines AAA)	Cellules solaires + 2 batteries au lithium échangeables	Cellules solaires + 2 batteries au lithium échangeables	Cellules solaires + 2 batteries au lithium échangeables	Cellules solaires + 2 batteries au lithium échangeables
Indicateur de batterie faible	-	Oui	Oui	Oui	Oui	Oui
Normes harmonisées	EN 166:2001, EN 379:2003+A1:2009, EN 175:1997	EN 166:2001, EN 379:2003+A1:2009, EN 175:1997	EN 166:2001, EN 379:2003+A1:2009, EN 175:1997	EN 166:2001, EN 379:2003+A1:2009, EN 175:1997	EN 166:2001, EN 379:2003+A1:2009, EN 175:1997	EN 166:2001, EN 379:2003+A1:2009, EN 175:1997 *EN 12941:2009-02
Garantie (mois)	12	18	24	24	24	24

EUROONE

Tout le confort et la sécurité de la technologie cristaux liquides dans une cagoule de soudage. confortable et légère.

- Surface de champ de vision : 4 312 mm².
- Vitesse d'obscurcissement rapide : 0,06 ms.
- 2 capteurs d'arc.
- DIN 3,5/9-13.
- Masque livré avec : 2 écrans de protection extérieurs, 2 écrans intérieurs et 1 bandeau anti-transpiration.

Référence

Masque Euroone	W000403823
Cellule LCD	W000404067



Procédés

Électrode Enrobée,
MIG-MAG, Coupage
Plasma, Meulage

GARANTIE

1
AN

EUROSPEED LS *ladies*

Tout le confort et la sécurité de la technologie cristaux liquides LS dans une cagoule de soudage alliant confort, protection et vision naturelle.

- Surface de champ de vision : 4 312 mm².
- Vitesse d'obscurcissement rapide : 0,04 ms.
- 2 capteurs d'arc.
- DIN 3,5/9-13.
- Masque livré avec : 2 écrans de protection extérieurs, 1 écran intérieur, 1 bandeau anti-transpiration et 1 coussin de confort sur serre-tête.
- Loupes de grossissement adaptables.
- Serre-tête sur pivot.



Procédés

Électrode Enrobée,
TIG, TIG pulsé, MIG-MAG,
MIG-MAG pulsé,
Fil Fourré, Gougeage,
Coupage Plasma,
Meulage

GARANTIE

18
MOIS



Référence

Masque Eurospeed LS	W000403824
Masque Eurospeed LS Blackrobot Edition	W000403824-1
Masque Eurospeed LS Ladies	W000403824-2
Cellule LCD	W000404097



CHAMELEON 4V+ LS

Masque automatique de soudage à réglages digitaux et 3 capteurs. S'adapte à toutes les situations particulièrement au soudage TIG (déclenchement à partir de 5 A).

- Surface de champ de vision : 4 559 mm².
- Vitesse d'obscurcissement rapide : 0,05 ms.
- 3 capteurs d'arc.
- DIN 3/8-13.
- Préparé spécialement pour TIG.
- Mode de meulage avec bouton externe.
- Masque livré avec : 5 écrans de protection extérieurs, 2 écrans intérieurs, 1 bandeau anti-transpiration et 1 coussin de confort sur serre-tête.

Référence

Masque Chameleon 4V+ LS	W000403668
Cellule LCD	W000402680



Procédés

Électrode Enrobée,
TIG, TIG pulsé, MIG-MAG,
MIG-MAG pulsé,
Fil Fourré, Gougeage,
Coupage Plasma,
Meulage

GARANTIE

2
ANS



EUROLUX LS

Masque auto-obscureissant léger avec une protection de la tête optimisée et un design exclusif

- Surface de champ de vision : 5 820 mm².
- Vitesse d'obscurcissement rapide : 0,04 ms.
- 4 capteurs d'arc.
- DIN 3/5-13.
- INFOTRACK & X-mode.
- Mode de meulage avec bouton externe.
- 4 capteurs optiques indépendants.
- Masque livré avec : 5 écrans de protection extérieurs, 2 écrans intérieurs, 1 bandeau anti-transpiration et 1 coussin de confort sur serre-tête.

Référence

Masque Eurolux LS	W000403672
Cellule auto-obscureissante Assemblage Advance 4500	W000402681



Procédés

Électrode Enrobée,
TIG, TIG pulsé, MIG-MAG,
MIG-MAG pulsé,
Fil Fourré, Gougeage,
Coupage Plasma,
Meulage

GARANTIE

2
ANS



GOLDENARK LS

Voyez plus grand.

- Champ de vision extra large : 8 736 mm².
- Vitesse d'obscurcissement rapide : 0,05 ms.
- 4 capteurs d'arc.
- Bouton de meulage externe.
- DIN 3/5-13.
- INFOTRACK & X-mode.
- Le plus grand champ de vision du marché.
- Masque livré avec : 5 écrans de protection extérieurs, 2 écrans intérieurs, 1 bandeau anti-transpiration, 1 coussin de confort sur serre-tête et 1 sac de transport.
- Meilleure répartition du poids sur la tête pour une sensation de confort.



Procédés

Électrode Enrobée,
TIG, TIG pulsé, MIG-MAG,
MIG-MAG pulsé,
Fil Fourré, Gougeage,
Coupage Plasma,
Meulage

GARANTIE

2
ANS



Référence

Masque Goldenark LS	W000403673
Cellule LCD Goldenark	W000402683

ZEPHYR LS / FLIPAIR LS

Apportez une protection contre les fumées en fournissant au soudeur un air filtré. Un environnement sain pour un usage quotidien.

- Surface de champ de vision : 5 820 mm².
- Vitesse d'obscurcissement rapide : 0,04 ms.
- 4 capteurs d'arc.
- DIN 3/5-13.
- INFOTRACK & X-mode.
- Masque avec ventilation assistée filtrée.
- ZEPHYR LS : mode de meulage avec bouton externe.
- FLIPAIR LS : version FLIP UP.
- Filtre LCD rabattable pour le meulage (Flipair LS).
- La protection optimale du soudeur.
- Livré dans un sac de transport robuste avec accessoires.

Référence

Masque Zephyr LS	W000403674
Masque Flipair LS	W000403675



Procédés

Électrode Enrobée,
TIG, TIG pulsé, MIG-MAG,
MIG-MAG pulsé,
Fil Fourré, Gougeage,
Coupage Plasma,
Meulage

GARANTIE

2
ANS



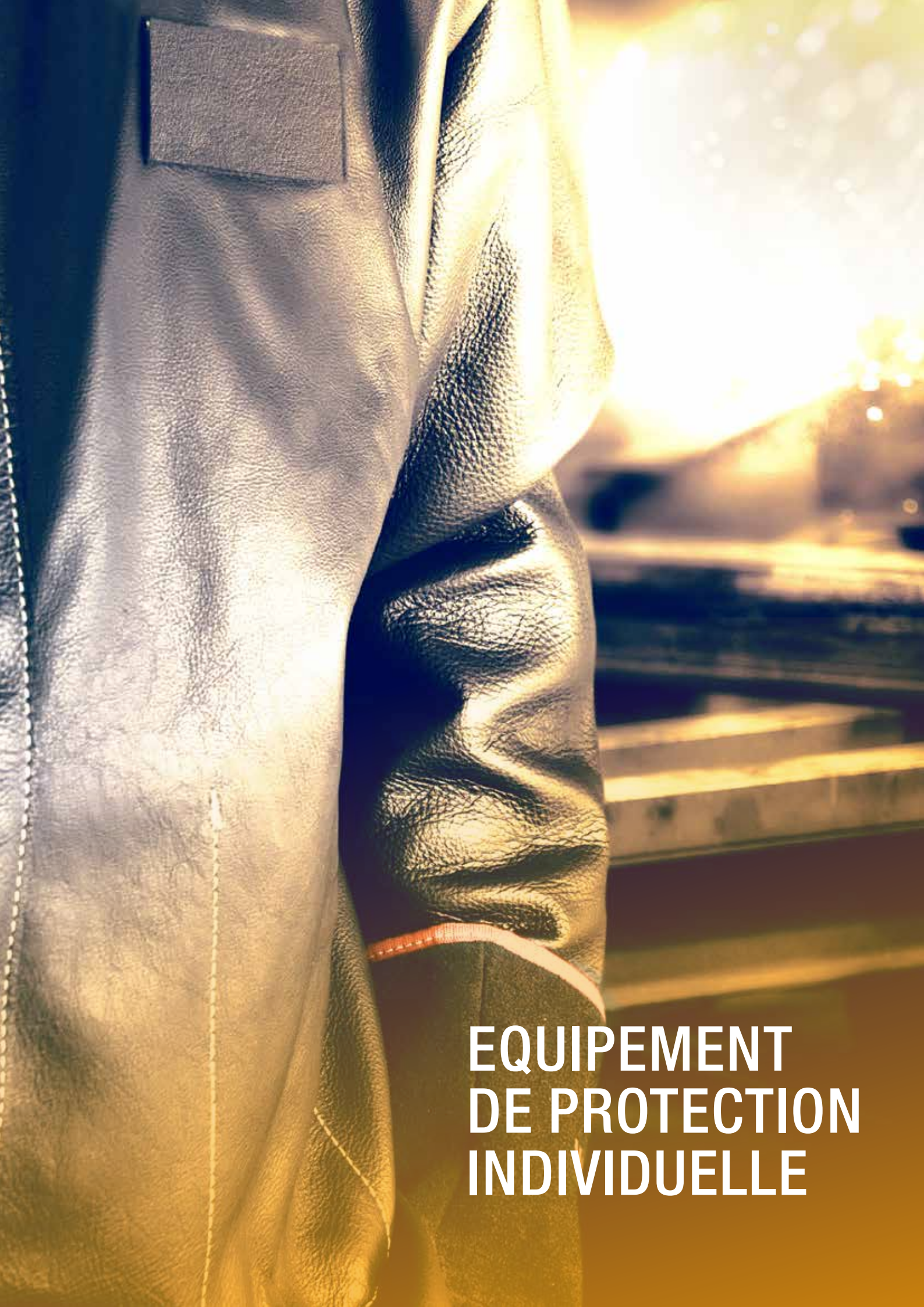

**EQUIPEMENT
DE PROTECTION
INDIVIDUELLE**

MIG UNIVERSAL COMFORT

- Les gants UNIVERSAL COMFORT sont conçus pour protéger la main lors des applications de soudage normales dans les procédés Électrode enrobée / MIG-MAG / TIG et ont une paume en cuir pleine fleur pour une sensibilité accrue.



★★★★☆
Résistance à la chaleur



★★★★★
Précision



★★★★★
Résistance à l'abrasion



★★★★★
Résistance aux éclaboussures



2016



EN 388
2004



EN 407



Utilisation recommandée:

Électrode enrobée,
MIG-MAG

Référence

Taille 9	WG-MIG-1-CE-T9
Taille 10	WG-MIG-1-CE
Taille 11	WG-MIG-1-CE-T11

MIG UNIVERSAL COMFORT +

- Les gants UNIVERSAL COMFORT+ sont conçus pour protéger la main lors des applications de soudage normales dans les procédés Électrode enrobée / MIG-MAG.



★★★★☆
Résistance à la chaleur



★★★★★
Précision



★★★★★
Résistance à l'abrasion



★★★★★
Résistance aux éclaboussures



2016



EN 388
2004



EN 407

Utilisation recommandée:

Électrode enrobée
MIG-MAG

Référence

Taille 9	WG-MIG-2-CE-T9
Taille 10	WG-MIG-2-CE
Taille 11	WG-MIG-2-CE-T11

MIG IRON PROTECT

- Les gants MIG IRON PROTECT + sont conçus pour un niveau élevé de protection des mains lors des applications de soudage normales dans les procédés Électrode enrobée / MIG-MAG.



★★★★★
Résistance à la chaleur



★★★★☆
Précision



★★★★☆
Résistance à l'abrasion



★★★★★
Résistance aux éclaboussures



2016



EN 388
2004



EN 407

Utilisation recommandée:

Électrode Enrobée,
MIG-MAG

Référence

Taille 10	WG-MIG-3-CE
Taille 11	WG-MIG-3-CE-T11

MIG IRON PROTECT +

- Les gants MIG IRON PROTECT + sont conçus pour un niveau élevé de protection des mains lors des applications de soudage normales dans les procédés Electrode enrobée / MIG-MAG.
- La paume en cuir pleine fleur offre une sensibilité supplémentaire.



★★★★★
Résistance à la chaleur



★★★★☆
Précision



★★★★☆
Résistance à l'abrasion



★★★★★
Résistance aux éclaboussures



2016



EN 388

2004



EN 407



Utilisation recommandée:

Electrode Enrobée,
MIG-MAG

Référence

Taille 10	WG-MIG-4-CE
Taille 11	WG-MIG-4-CE-T11

TIG FLEX SENSITIVE

- Les gants TIG FLEX SENSITIVE sont conçus pour offrir un haut niveau de dextérité et de flexibilité pour les applications de soudage normales dans les procédés TIG ou Flamme.
- Les gants préférés des soudeurs.
- Fabriqué en cuir de chèvre.



★★★★☆
Résistance à la chaleur



★★★★★
Précision



★★★★☆
Résistance à l'abrasion



★★★★★
Résistance aux éclaboussures



2016



EN 388

2004



EN 407

Utilisation recommandée:

TIG

Référence

Taille 8	WG-TIG-8-CE
Taille 9	WG-TIG-9-CE
Taille 10	WG-TIG-10-CE
Taille 11	WG-TIG-11-CE

STOPCALOR ALU

Les gants STOPCALOR ALU sont conçus pour un haut niveau de protection des mains lors de travaux de soudage lourd.

- CONFORT:** le cuir fendu et la doublure en molleton de coton augmentent l'isolation thermique des gants.
- RÉSISTANCE:** le textile en Kevlar® aluminisé offre une forte résistance à la chaleur, aux radiations et aux petites projections de métal en fusion.
- SÉCURITÉ:** la manchette en cuir fendu aide à protéger une grande partie de l'avant-bras contre les risques mécaniques.



★★★★★
Résistance à la chaleur



★★★★☆
Précision



★★★★★
Résistance à l'abrasion



★★★★★
Résistance aux éclaboussures



3143



EN 388

41344X



EN 407

Utilisation recommandée:

Electrode Enrobée,
MIG-MAG

Référence

Taille 10	W00010420
-----------	-----------

TIG FLEX SENSITIVE

ladies

- Les gants TIG FLEX SENSITIVE ladies sont conçus pour garantir un haut niveau de dextérité et de flexibilité pour les applications de soudage régulières dans les procédés TIG / Flamme.
- Fabriqués en cuir de chèvre, ils sont les gants préférés des soudeuses TIG.



★★★★☆
Résistance à la chaleur



★★★★★
Précision



★★★★☆
Résistance à l'abrasion



★★★★★
Résistance aux éclaboussures



Utilisation recommandée:
TIG

Référence

Taille 8	WG-TIG-8-CEL TIG
Taille 9	WG-TIG-9-CEL TIG

MIG UNIVERSAL COMFORT

ladies

- Les gants UNIVERSAL COMFORT ladies sont conçus pour protéger les mains lors des applications de soudage régulières dans les procédés Électrode enrobée / MIG-MAG / TIG et ont des paumes en cuir pleine fleur pour une sensibilité accrue.



★★★★☆
Résistance à la chaleur



★★★★★
Précision



★★★★☆
Résistance à l'abrasion



★★★★★
Résistance aux éclaboussures



Utilisation recommandée:
Électrode enrobée,
MIG-MAG

Référence

Taille 8	WG-MIG-1-CET8-L
Taille 9	WG-MIG-1-CET9-L

ÉCRAN THERMIQUE

Surprotection thermique applicable à tout type de gants.

- Dimension 200 x 150 mm.
- Équipé de deux élastiques au niveau de la paume et de la manchette.
- Cuir fleur doublé Kelvar. Résistant à la chaleur et aux flammes.
- Une face aluminisée.
- Double couture en fils Kevlar.
- L'ensemble se compose de deux pièces.



Référence

W000335162

VOTRE SÉCURITÉ DANS LE CONFORT WELD'FIT!

Les produits WELD'fit, résistant à la chaleur et aux flammes, offrent une meilleure protection aux soudeurs.



Composition:

- Veste: croûte de cuir, cuir pleine fleur.
- Tablier, manches et guêtres: croûte de cuir, cuir pleine fleur.

La norme :

Règlement (UE) 2016/425 Règlement européen des EPI

UNI EN ISO 13688:2013: (exigences générales d'innocuité, d'ergonomie et de tailles),

UNI EN ISO 11611:2015: (utilisation dans les opérations de soudage et les procédures connexes) Les produits sont fabriqués conformément aux règles (UE) 2016/42.

MANCHETTES DE SOUDEUR COURTES OU LONGUES

Les manchettes courtes ou longues en croûte de cuir sont destinées à la protection des avant-bras contre les fines projections de soudage.

- Fabriqué en cuir refendu tanné avec des sels de chrome (substances minérales).
- Fixation assurée par bandes élastiques.
- Bord-côte élastique aux poignets.
- Taille unique.

EPI 2ème catégorie
Certifié par EU
425/2016
EN 11611 A1
Classe 2

Manchettes longues

Nos manchettes longues couvrent des manches jusqu'à 60 cm de long. Ils sont ergonomiques, élastiques au poignet et faciles à fixer avec des lacets en cuir sur les épaules.



Manchettes courtes

Nos manchettes courtes couvrent les manches jusqu'à 40 cm de long. Et sont ergonomiques et élastiques aux extrémités.

Référence

Manchettes courtes	W000404083
Manchettes longues	W000404084

VESTE DE SOUDAGE EN CROÛTE DE CUIR

Fermée par des boutons-pression recouverts de cuir, notre veste en cuir refendu confortable possède une poche intérieure. Les vestes de soudage en croûte de cuir sont conçues pour protéger le haut du corps de l'utilisateur contre les fines projections de soudure et les particules de meulage.

- La veste se ferme par devant avec un recouvrement de cuir et velcro pour plus de protection contre les projections. Double molletonnage à l'intérieur du cou pour améliorer le confort.
- Bord-côte élastique aux poignets.
- Liseré de finition de couleur rouge.
- Hauteur de la veste : +/- 780 mm.
- Tailles disponibles : S, M, L, XL, 2XL, 3XL, 4XL et 5XL.

Fermeture à pression
sous rabat renforcé

EPI 2ème catégorie
Certifié par EU
425/2016
EN 11611 A1
Classe 2

Référence

Taille S *	W000404090-S
Taille M *	W000404090-M
Taille L	W000404090-L
Taille XL	W000404090
Taille 2XL	W000404091
Taille 3XL *	W000404090-3XL
Taille 4XL *	W000404090-4XL
Taille 5XL *	W000404090-5XL

* Sur demande

Personnalisez votre veste de soudage grâce à la bande velcro amovible



Respirant

VESTE DE SOUDAGE EN CUIR PLEINE FLEUR

Fermée par des boutons-pression recouverts de cuir, notre veste en cuir pleine fleur confortable et de coupe régulière a une poche intérieure et est élastique au poignet.

- La moitié du dos est en coton ignifuge, ce qui garantit que la veste est légère et flexible.
- La veste se ferme par devant avec un recouvrement de cuir et velcro pour plus de protection contre les projections. Double molletonnage à l'intérieur du cou pour améliorer le confort.
- Bord-côte élastique aux poignets.
- Liseré de finition de couleur rouge.
- Hauteur de la veste : +/- 780 mm.
- Tailles disponibles : S, M, L, XL, 2XL, 3XL, 4XL et 5XL.



Référence

Taille S *	W000404092-S
Taille M *	W000404092-M
Taille L	W000404092-L
Taille XL	W000404092
Taille 2XL	W000404093
Taille 3XL *	W000404092-3XL
Taille 4XL *	W000404092-4XL
Taille 5XL *	W000404092-5XL

* Sur demande



Avec le velcro vierge fourni, ajoutez votre entreprise logo, nom, message de votre choix.

VESTE DE SOUDAGE EN CUIR PLEINE FLEUR

ladies

Fermées par des boutons-pression recouverts de cuir, les vestes en cuir pleine fleur pour ELLE sont réglables et confortables. Ces vestes de soudage sont conçues pour protéger le haut du corps.

- 100% cuir.
- La veste se chevauche à l'avant offrant une protection supplémentaire contre les éclaboussures. Le revêtement intérieur du cou est composé de deux couches de coton pour plus de confort.
- Finition rose.
- Hauteur de la veste : +/- 780 mm.
- Tailles disponibles: S, M, L, XL.
- Un sac en cuir refendu inclus.

Référence

Taille S	WJL-S-2019
Taille M	WJL-M-2019
Taille L	WJL-L-2019
Taille XL	WJL-XL-2019



Inclus: un sac en cuir fendu.

Utilisez le sac fourni avec la veste pour créer votre package personnalisé.

GUÊTRES

Des guêtres en cuir refendu attachées avec des sangles ou avec une bande en cuir sont utilisées pour protéger le bas du pantalon et des chaussures des étincelles et de la chaleur générée lors des opérations de soudage et de meulage.

Largeur 30 cm.

- Les guêtres sont fabriquées à partir de quatre pièces cousues ensemble. Ceinture en cuir réglable / sangle velcro et sous-sangle sont ajoutés pour fixer les chaussures.



EPI 2ème catégorie
Certifié par EU
425/2016
EN 11611 A1
Classe 2



Référence

GUÊTRES lanières	W000404081
GUÊTRES Velcro	W000404082

TABLIER

Ces tabliers sont conçus pour protéger les vêtements contre les projections de soudage et de meulage.



EPI 2ème catégorie
Certifié par EU
425/2016
EN 11611 A1
Classe 2

Tablier pleine fleur

Tablier croûte de cuir

Tablier croûte de cuir :

- Le tablier de protection en cuir refendu de qualité supérieure est tanné avec des sels de chrome (substances minérales).
- Bracelet en cuir ou en coton avec clips à dégagement rapide à la taille et au rabat.

Fermeture par clips ou sangles en coton.

Tablier pleine fleur :

- Tablier de soudage protecteur en cuir de première qualité tanné avec des sels de chrome (substances minérales).
- Sangles supérieure et arrière en cuir, maintenues par des œillets renforcés et à connexion rapide.
- Taille unique.

Référence

Tablier pleine fleur 1100 x 800	W000404085
Tablier croûte de cuir 1100 x 800	W000404086
Tablier croûte de cuir 900 x 600 lacets en cuir	W000404087
Tablier croûte de cuir 900 x 600 lacets en tissu	W000404088

PANTER-FUSION 49 S3

Nos bottes de sécurité avec manchette spéciale pour la protection de soudage sont fabriquées en cuir pleine fleur extra épais, respirant et ignifugé. Extrêmement solides et durables, elles protègent contre les températures élevées.

- Chaussures de protection contre les risques thermiques et les projections de métal en fusion, résistantes aux flammes et cousues avec du fil ignifuge.
- Embout anti-choc non métallique et semelle intercalaire flexible et increvable.
- La semelle en caoutchouc nitrile spécial résiste aux températures élevées (300° C) et offre une isolation efficace contre le froid et la chaleur extrême. Adhérent à toutes sortes de surfaces, elle offre traction et stabilité et résiste aux huiles et hydrocarbures.
- Botte antistatique.
- Cadre large qui ne retient pas le pied.
- Semelles amovibles, interchangeables, antibactériennes, antistatiques et antifongiques.
- Doublure très respirante et résistante à l'usure.
- Rembourrage anti-rayures, sur mesure, supportant la cheville.
- Bout renforcé qui protège la zone la plus exposée aux chocs et aux frottements, garantissant une durée de vie de la chaussure plus longue.
- Double fermeture pour un meilleur ajustement et une protection contre les étincelles métalliques. Fini avec un tissu industriel haute performance et des lacets intérieurs avec une languette en cuir à soufflet qui empêche l'entrée de corps étrangers.



Taille

36	W49S3T36
37	W49S3T37
38	W49S3T38
39	W49S3T39
40	W49S3T40
41	W49S3T41
42	W49S3T42
43	W49S3T43
44	W49S3T44
45	W49S3T45
46	W49S3T46
47	W49S3T47
48	W49S3T48



niveau de protection S3 + WG +
Hi1 + Ci + HRO + AN

EN ISO 20345
EN ISO 20349

Tige en cuir pleine fleur naturel.
La combinaison d'une isolation maximale, d'une résistance à la chaleur accrue demandant peu d'entretien

- Épais et résistant à la déchirure.
- Coutures en fil ignifugé.
- Résistant à la flamme et aux projections de métal en fusion.
- Conception, fils, fibres et ingénierie conformes à la norme EN ISO 20349.

Coque plastique 200 Joules

- Résistance aux chocs jusqu'à 200 joules.
- Extra large.
- Très léger.
- À mémoire de forme.
- Isolant électrique
- Certification maximale EN ISO 20345



PU + haute température (300° C).
Caoutchouc nitrile.

- Résistance au contact thermique jusqu'à 300° C.
- Résistant aux huiles et aux hydrocarbures.
- Résistant à l'abrasion – isolation efficace contre le froid et la chaleur extrême.
- Isolation électrique.
- Conception spéciale et antidérapante et système d'absorption d'énergie au talon.

Semelle de propreté multicouche

- Antifongique.
- Antistatique.
- Antibactérien.

Increvable, non métallique.

- Flexibilité et légèreté.
- Se moulant à la forme naturelle du pied sans rigidité.
- Confort et protection
- Zéro pénétration
- Flexibilité et légèreté.
- Certification maximale EN ISO 20345



WELDLINE
by Lincoln Electric

**ACCESSOIRES
DE SOUDAGE**

SPRAYS



Anti-adhérents

CERASKIN

- A base de céramique.
- Un revêtement à séchage exceptionnellement rapide, très résistant et durable.
- La base céramique forme une barrière et empêche les projections de soudure aux équipements de soudage ainsi que les pièces d'usure
- Garantit huit heures consécutives de travail de soudage (une journée entière de travail), sans aucune application supplémentaire du produit.

Référence
W000277679



SPRAYMIG H₂O

- A base d'eau et inodore
- Aucune influence sur les fissures de porosité et de froid.
- Pas d'augmentation de la teneur en hydrogène diffusible
- Soluble et sans silicone.
- Biodégradable.
- Permet de laquer des pièces.

Référence	
Spray (400 ml)	W000010001
Fût (20 litres)	W000011074



SPRAYMIG SVB

- Sans silicone.
- Compatible avec la peinture.
- Utilisez sur pièces froides.
- Utilisez uniquement sur les buses et à l'extérieur des tubes contact.

Référence
W000011092



NETMIG

- Protection des buses de soudage et tubes contact par trempage.
- Sans silicone ni solvant.
- Sans odeur.

Référence
W000011071



Anti corrosion

GALVASPRAY

- Protège les soudures.
- Peut être peint.

Référence	
volume : 500 ml (nominal)	W000011094



Détection de fissures

FLUXO S190 - CLEANER

Nettoie la pièce et élimine le pénétrant excessif.

- Gaz propulseur : Butane / Propane.
- Volume : 500 ml (net) – 650 ml (nominal).

Référence
W000374827



FLUXO P125 - PENETRANT

Type II – niveau 2 – Méthode AC. Contrôle non destructif.

- Gaz propulseur : Butane / Propane.
- Volume : 500 ml (net) – 650 ml (nominal).

Référence
W000374825



FLUXO R125 - REVELATEUR

Détection des fissures et défauts

- Gaz propulseur : Butane / Propane.
- Volume : 500 ml (net) – 650 ml (nominal).

Référence
W000374826



Protection anti-chaueur

THERMISHIELD

- Le THERMISHIELD est conçu pour arrêter la chaleur de toutes pendant le pendante soudage et le brasage
- Empêche la déformation des métaux et des plastiques causée par la chaleur de la torche de soudage.
- Volume : 500 ml



EN3552-2, ASME, RCCM (NUCLÉAIRE)

Référence
W000274839

PINCES PORTE-ÉLECTRODES



Pinces porte-électrodes à vis

TWIST 200 / 400

VESTALETTE 250

STUBBY 400

MASTER 500

VESTALE 500

CURVA 400 / 600



	TWIST 200	TWIST 400	VESTALETTE 250	STUBBY 400	MASTER 500	VESTALE 500	CURVA 400	CURVA 600
Référence	W000010565	W000010566	W000010035	W000010036	W000010037	W000010038	W000010573	W000010574
Ampérage (A)	200 à 35%	300 à 35%	250 à 35%	400 à 35%	500 à 35%	500 à 35%	400 à 35%	600 à 35%
Câble Ø (mm)	25 max.	50 max.	35 max.	70 max.	95 max.	95 max.	50 max.	70 max.
Électrode Ø (mm)	3,2 max.	5,0 max.	4,0 max.	6,3 max.	8,0 max.	8,0 max.	5,0 max.	6,3 max.
Poids	335 g	480 g	295 g	450 g	530 g	470 g	540 g	720 g

Pinces porte-électrodes à levier (têtes fermées)

SEGURA 300 / 400 / 600

COBRA 300

TONG GRIP 400

OPTIMUS 300 / 400 / 500

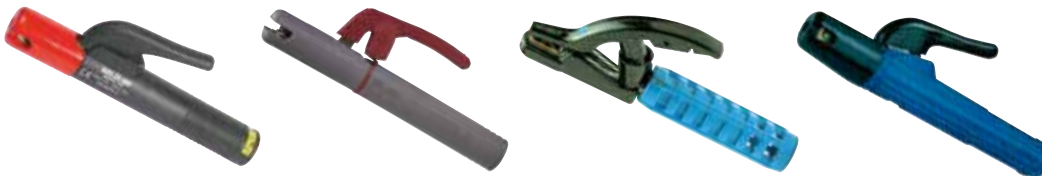

	SEGURA 300	SEGURA 400	SEGURA 600	COBRA 300	TONG GRIP 400	OPTIMUS 300	OPTIMUS 400	OPTIMUS 500
Référence	W000010570	W000010571	W000010572	W000010039	W000010622	W000010410	W000010411	W000010412
Ampérage (A)	300 à 35%	400 à 35%	600 à 35%	300 à 35%	400 à 35%	300 à 35%	400 à 35%	500 à 35%
Câble Ø (mm)	35 max.	50 max.	70 max.	50 max.	70 max.	35 max.	50 max.	70 max.
Électrode Ø (mm)	4,0 max.	5,0 max.	6,3 max.	6,3 max.	6,3 max.	4,0 max.	5,0 max.	6,3 max.
Poids	415 g	570 g	590 g	420 g	500 g	415 g	570 g	590 g

Pinces porte-électrodes à levier (têtes ouvertes)

CAÏMAN 200 / 400 / 600



	CAÏMAN 200	CAÏMAN 400	CAÏMAN 600
Référence	W000010567	W000010568	W000010569
Ampérage (A)	200 à 35%	400 à 35%	600 à 35%
Câble Ø (mm)	25 max.	50 max.	70 max.
Électrode Ø (mm)	3,2 max.	5,0 max.	6,3 max.
Poids	370 g	425 g	500 g

Pinces porte-électrodes spéciales travaux légers

HOBBY 200

CAÏMY 200



	HOBBY 200	CAÏMY 200
Référence	W000268399	W000010576
Ampérage (A)	200 à 35%	200 à 35%
Câble Ø (mm)	25 max.	25 max.
Électrode Ø (mm)	4,0 max.	3,2 max.
Poids	135 g	220 g

ÉLECTRODES DE GOUGEAGE

- Taux d'enlèvement de métal de première classe.
- Enlever les soudures défectueuses, préparer les joints pour le soudage, le sectionnement, le lavage des patins, le biseautage.
- 17 modèles distincts allant de 4 x 305 à 19 x 430
- Un taux de fusion plus constant se traduit par des rainures uniformes et lisses.
- Un revêtement en cuivre dense améliore la stabilité de l'arc.
- Haute résistance mécanique pour une longévité accrue.
- Qualité constante pour un processus sûr.



Procédé

CAC-A (gougeage)

Applications

Enlever les soudures défectueuses, préparer les joints pour le soudage, le sectionnement, le lavage des patins, le biseautage.

CARBONAIR

Électrodes pointues (non raboutables)

Électrodes de gougeage rondes polyvalentes (type le plus populaire)

Diamètre x longueur (mm)	Quantité par étui	Poids brut par étui (kg)	Intensité mini(A)	Intensité maxi(A)	Pression d'air (bars)	Débit d'air (m³/h)	Référence
4 x 305	100	0,7508	150	200	5,0	10	W000010645
5 x 305	100	1,1582	200	300	5,0	10	W000010443
6,4 x 305	50	0,935	300	400	6,0	10,5	W000010444
8 x 305	50	1,4026	450	550	7,0	12	W000010445
10 x 305	50	1,9154	600	700	8,0	13	W000010446
13 x 305	50	3,4112	900	1100	9,0	14	W000010447



Électrodes plates

Forme rectangulaire pour un retrait de métal à tolérance étroite et / ou pour créer des rainures rectangulaires.

Diamètre x longueur (mm)	Quantité par étui	Poids brut par étui (kg)	Intensité mini(A)	Intensité maxi(A)	Pression d'air (bars)	Débit d'air (m³/h)	Référence
5 x 15 x 305	50	2,15	500	600	8,0	13	W202010453
5 x 18 x 355	25	1,6945	600	750	8,0	13	W202010454



Électrodes creuses

Électrode ronde à noyau creux pour une vitesse d'avance plus élevée sans affecter la profondeur de rainure.

Diamètre x longueur (mm)	Quantité par étui	Poids brut par étui (kg)	Intensité mini(A)	Intensité maxi(A)	Pression d'air (bars)	Débit d'air (m³/h)	Référence
5 x 305	100	1,0472	200	300	5,0	10	W202010455
8 x 305	50	1,3394	450	550	7,0	12	W202010456
9,5 x 305	50	2,0554	500	700	7,0	12	W202010457
12,7 x 305	50	3,3476	850	1100	8,0	13	W202010458



CARBONAIR PLUS

Raboutable

Électrodes rondes avec extrémités mâle et femelle pour éliminer la perte du talon.

Application: Coupe de métal à travaux lourds et moyenne Ce procédé de coupage requiert une source de courant DC, une torche de gougeage et un compresseur d'air.

Diamètre x longueur (mm)	Quantité par étui	Poids brut par étui (kg)	Intensité mini(A)	Intensité maxi(A)	Pression d'air (bars)	Débit d'air (m³/h)	Référence
8 x 355	50	1,713	400	500	7,0	12	W000010448
10 x 430	50	3,0726	700	850	8,0	13	W000010449
13 x 430	50	5,0886	1000	1200	9,0	14	W000010450
16 x 430	25	3,8728	1300	1500	10,0	16	W000010451
19 x 430	25	5,3048	1500	1700	10,0	16	W000010452



TORCHES DE GOUGEAGE

FLAIR® 600 / 1600

- La torche peut tourner à 360° sur le monocâble, permettant un mouvement sans restriction.
- Corps fini lisse pour une circulation d'air parfaite – fabriqué avec la plus grande précision. Le corps intérieur est parfaitement formé, ce qui se traduit par un flux d'air parfait, un meilleur refroidissement et une durée de vie plus longue.
- Corps et buse extrudés hautement conducteurs (non coulés) – meilleure conduction et moins de dégagement de chaleur et par conséquent une durée de vie du produit plus longue.
- Isolation résistante à la chaleur plus épaisse – durée de vie du produit plus longue mais également conditions de travail plus sûres, plus confortables et plus productives.
- Le monocâble flexible (2,5 mètres) offre des conditions de travail plus ergonomiques et confortables.
- Matériel d'isolation de serrage très résistant à la chaleur.



	FLAIR® 600	FLAIR® 1600
Référence	W000010136	W000010118
Sortie nominale	600A@60%	1600A@60%
Tension d'arc ouverte	> 60 VDC	
Tension requise	35-56 VDC	
Air comprimé	400-900 l/min @5-7 bar	
Electrode Ø max	10 mm	19 mm

KITS ARC



	KIT 25C25	KIT 25C25+	KIT 25C50	KIT 35C50	KIT 50C50	KIT 50C50+
Référence	W000011138	W000260683	W000260684	W000011139	W000260681	W000260682
I max	200 à 35%	300 à 35%	300 à 35%	300 à 35%	300 à 35%	400 à 35%
Pince porte-électrode	CAÏMAN 200	SEGURA 300	SEGURA 300	SEGURA 300	SEGURA 400	SEGURA 600
Câble long.	3 m	3 m	3 m	4 m	4 m	4 m
Prise de masse	HIPPO 200	HIPPO 400	HIPPO 400	HIPPO 400	HIPPO 400	HIPPO 600
Câble long.	3 m	2 m	3 m	4 m	4 m	4 m
Diamètre connecteur	9 mm	9 mm	13 mm	13 mm	13 mm	13 mm

PINCES MIG (FIX® D'ORIGINE)

L'outil essentiel pour :

- Couper les fils.
- Nettoyer les buses.
- Dévisser les tubes contacts.
- Dévisser les buses.

BUSE Ø 12-15 mm	BUSE Ø 15-18 mm
W000010453	W000010454

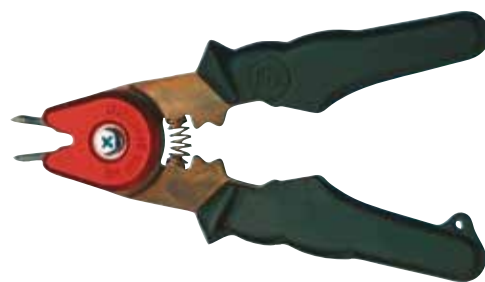

LATTES CÉRAMIQUES

Choix du type de latte KERLINE en fonction du procédé de soudage

	MMA	TIG	MIG/MAG	SAW		MMA	TIG	MIG/MAG	SAW
KERLINE TA 1	-	✓	✓	-	KERLINE TR 2	✓	-	✓	-
KERLINE TA 2	-	✓	✓	-	KERLINE TR 3	✓	-	✓	-
KERLINE TA 3	✓	-	✓	-	KERLINE TR 4	✓	-	✓	-
KERLINE TF 1	-	✓	✓	-	KERLINE TR 5	✓	-	✓	-
KERLINE TF 2	-	✓	✓	-	KERLINE TR 6	✓	-	✓	-
KERLINE TF 3	✓	-	✓	-	KERLINE TM 1	✓	✓	✓	✓
KERLINE TR 1	✓	-	✓	-	KERLINE TM 2	✓	✓	✓	✓



Support adhésif aluminium

Type	Référence	Dimensions (mm)	Diagramme 3D	Application	Conditionnement
KERLINE TA1 – 6 mm	W000010391				600 mm / pièce 10 pièces par sac (6 mètres) 6 sacs/carton (36 mètres)
KERLINE TA2 – 9 mm	W000010392				
KERLINE TA3 – 13 mm	W000010393				
KERLINE TF1 – 6 mm	W000010394				
KERLINE TF2 – 9 mm	W000010395				600 mm / pièce 10 pièces par sac (6 mètres) 6 sacs/carton (36 mètres)
KERLINE TF3 – 13 mm	W000010396				
KERLINE TR1 – 6 mm	W000010397				600 mm / pièce 50 pièces par sac (30 mètres) 5 sacs/carton (150 mètres)
KERLINE TR2 – 7 mm	W000010398				
KERLINE TR3 – 8 mm	W000010399				600 mm / pièce 20 pièces par sac (12 mètres) 8 sacs/carton (96 mètres)
KERLINE TR4 – 9 mm	W000010400				
KERLINE TR5 – 12 mm	W000010401				600 mm / pièce 20 pièces par sac (12 mètres) 5 sacs/carton (60 mètres)
KERLINE TR6 – 15 mm	W000010402				

Support métallique

Type	Référence	Dimensions (mm)	Diagramme 3D	Application	Conditionnement
KERLINE TM1 – 13 mm	W000010403				600 mm / pièce 10 pièces par sac (6 mètres) 7 sacs / carton (42 mètres)
KERLINE TM2 – 18 mm	W000010404				



WELDLINE™

by Lincoln Electric



WELD'her

Équipement pour soudeur professionnELLE

PLUS DE CONFORT ET DE SÉCURITÉ POUR LES SOUDEURS



www.oerlikon-welding.com

POLITIQUE D'ASSISTANCE A LA CLIENTELE

Lincoln Electric fabrique et commercialise des équipements de soudage, des consommables et des outillages de coupe. Nous privilégions la satisfaction des besoins de nos clients et nous nous attachons à dépasser leurs attentes. Lincoln Electric est à votre disposition pour répondre à vos demandes d'informations et de conseils sur l'utilisation de nos produits. Nos collaborateurs mettent toutes leurs compétences au service des clients pour répondre à leurs demandes sur la base des informations fournies et de leurs connaissances concernant l'application. Nos collaborateurs ne sont pas toutefois en mesure de vérifier ces informations ou d'évaluer les exigences techniques pour le soudage particulier. Lincoln Electric ne garantit ni ne valide ou n'assume par conséquent aucune responsabilité quant à ces informations ou ces conseils. La fourniture de ces informations ou de ces conseils ne crée, ni n'étend, ni ne modifie d'autre part une garantie sur nos produits. Nous déclinons en particulier toute garantie expresse ou tacite qui pourrait découler de l'information ou du conseil, entre autres une quelconque garantie implicite de qualité loyale et marchande ou une quelconque garantie de compatibilité avec un usage particulier du client.

Lincoln Electric adopte une démarche personnalisée en termes de fabrication, mais le choix et l'utilisation de produits spécifiques vendus par Lincoln Electric relèvent et restent de la responsabilité exclusive du client. De nombreuses variables indépendantes de la volonté de Lincoln Electric sont préjudiciables aux résultats obtenus avec l'application de ces types de méthodes de fabrication et aux exigences de maintenance.

Informations sujettes à changement – Les photos ne sont pas contractuelles. Les informations contenues dans la présente publication sont exactes en l'état actuel de nos connaissances à la date d'impression.